

## Bedienungsanleitung



**DEUTSCH**

**COMBI DECT 295Photo**

# INHALTSVERZEICHNIS

<b>1.</b>	<b>WICHTIGE SICHERHEITSHINWEISE .....</b>	<b>1</b>
<b>2.</b>	<b>EINRICHTEN DES TELEFONS .....</b>	<b>2</b>
2.1	Inhalt der Verpackung .....	2
2.2	Standort .....	2
2.3	Schließen Sie die Basisstation mit Kabelanschluss an .....	3
2.4	Montieren und Laden der Akkus im Handapparat .....	4
2.5	Basisstation Installierungsoptionen .....	5
2.5.1	Vom Tischgerät zur Wandanbringung .....	5
2.5.2	Von der Wandanbringung zum Tischgerät .....	6
<b>3.</b>	<b>LERNEN SIE IHR TELEFON KENNEN .....</b>	<b>7</b>
3.1	Überblick über den Handapparat .....	7
3.2	Überblick über die verkabelte Basis .....	9
3.3	Basis LCD Anzeige .....	12
3.4	Basis-Menüstruktur .....	13
3.5	Eingabetabelle für Text und Ziffern .....	13
3.5.1	Deutscher Zeichensatz .....	14
<b>4.</b>	<b>VERWENDUNG IHRES TELEFONS .....</b>	<b>15</b>
4.1	Einen externen Anruf tätigen .....	15
4.1.1	Wahlvorbereitung .....	15
4.1.2	Direktwahl .....	15
4.1.3	Anruf aus dem Telefonbuch .....	15
4.1.4	Anruf aus der Anrufliste .....	16
4.1.5	Anruf aus der Wiederwahlliste .....	16
4.1.6	Anruf timer .....	16
4.2	Anruf über direkte Memory-Taste tätigen .....	17
4.3	Anrufbeantworten .....	17
4.4	Volume Boost Funktion .....	18
4.5	Einen Anruf beenden .....	18
4.6	Ohrstück- und Lautstärkerlautstärke anpassen .....	19
4.7	Einen Anruf auf stumm schalten .....	19
4.8	Notruf ohne Stromzufuhr .....	20
4.9	Zuletzt gewählte Rufnummer erneut wählen .....	20
4.9.1	Nummer von der Wiederwahlliste anrufen .....	20
4.9.2	Eine wiedergewählte Rufnummer im Telefonbuch speichern .....	21
4.9.3	Wiedergewählte Rufnummer löschen .....	21
4.9.4	Gesamte Wiederwahlliste löschen .....	21
4.10	Handapparat suchen .....	21
4.11	Internen Anruf tätigen .....	22
4.11.1	Intercom .....	22
4.11.2	Alle Handapparat anrufen .....	22
4.11.3	Weiterleitung eines Auswärtsgespräch .....	23
4.11.4	Dreierkonferenzgespräch tätigen .....	23

<b>5</b>	<b>TELEFONBUCH .....</b>	<b>24</b>
5.1	Neuer Telefonbucheintrag.....	24
5.2	Telefonbucheintrag suchen.....	24
5.3	Telefonbucheintrag einsehen .....	24
5.4	Telefonbucheintrag bearbeiten.....	25
5.5	Telefonbucheintrag löschen .....	25
5.6	Gesamtes privates Telefonbuch löschen.....	26
5.7	Telefonbuchauslastung prüfen .....	26
<b>6</b>	<b>ANRUFRANZEIGE (NETZWERKABHÄNGIG) .....</b>	<b>27</b>
6.1	Anrufliste einsehen .....	27
6.2	Eine Rufnummer aus der Anrufliste im Telefonbuch speichern .....	28
6.3	Eintrag in der Anrufliste löschen.....	28
6.4	Gesamte Anrufliste löschen .....	28
<b>7</b>	<b>DIREKTSPEICHERTASTEN .....</b>	<b>29</b>
7.1	Direktspeichertasten im Handapparat einstellen .....	29
<b>8</b>	<b>TELEFONEINSTELLUNGEN .....</b>	<b>30</b>
8.1	Handapparat-Einstellungen.....	30
8.1.1	Klingellautstärke einstellen.....	30
8.2	Basiseinstellungen über die Basis.....	30
8.2.1	Uhreinstellungen .....	30
8.2.2	Klingelton für interne Anrufe einstellen .....	31
8.2.3	Klingelton für externe Anrufe einstellen .....	31
8.2.4	Lautstärke des Klingeltons einstellen .....	31
8.2.5	Mobilteil aus dem Register löschen.....	32
8.2.6	Zeitanzeige einstellen.....	32
8.2.7	Wahlmodus einstellen .....	32
8.2.8	Den Tastenton einstellen .....	32
8.2.9	System-PIN ändern.....	33
8.2.10	Memory-Tasten einstellen.....	33
8.2.11	Registrierung .....	34
8.2.12	Ihr Telefon zurückstellen .....	35
<b>9</b>	<b>ANRUFBEANTWORTER .....</b>	<b>36</b>
9.1	Anrufbeantworter Ein-/Ausschalten .....	36
9.2	Mitteilungen auf dem AB abspielen.....	37
9.3	Alle Mitteilungen auf dem AB löschen .....	37
9.4	Memos auf dem AB aufzeichnen.....	38
9.5	Einstellungen des Anrufbeantworters .....	39
9.5.1	Antwortmodus einstellen .....	39
9.5.2	AB-Sprache einstellen.....	39
9.5.3	Aufnahme Ihrer ausgehenden Nachricht (AGN) .....	40
9.5.4	Ausgehende Nachricht (AGN) wiedergeben.....	40
9.5.5	Persönliche AGN löschen (AGN auf VOREINGABE stellen) .....	41
9.5.6	Antwortverzögerung einstellen .....	41
9.5.7	Aufzeichnungsdauer eingehender Nachrichten einstellen	41

9.5.8	Basis-Filter aktivieren oder deaktivieren.....	42
9.5.9	Komprimierungsverhältnis ändern.....	42
9.5.10	Fernzugriff aktivieren .....	43
9.5.10.1	4-ziffrige Fernzugriff-PIN ändern .....	43
9.5.10.2	Fernzugriff aktivieren oder deaktivieren.....	43
9.5.10.3	TAM auf Standardeinstellungen zurücksetzen.....	43
9.5.10.4	Ferngesteuerte Handlungen.....	44
<b>10.</b>	<b>FEHLERSUCHE .....</b>	<b>45</b>
<b>11.</b>	<b>TECHNISCHE ANGABEN .....</b>	<b>48</b>
<b>12.</b>	<b>ANLEITUNGEN ZU PFLEGE UND WARTUNG .....</b>	<b>49</b>
<b>13.</b>	<b>GARANTIE .....</b>	<b>50</b>
<b>14.</b>	<b>ERKLÄRUNGEN .....</b>	<b>51</b>

# 1. WICHTIGE SICHERHEITSHINWEISE

Bei der Verwendung Ihres Telefongerätes müssen stets grundlegende Sicherheitsvorkehrungen beachtet werden, um das Risiko von Feuer, Stromschlag und Verletzung zu verringern, einschließlich folgende:

1. Lesen und verstehen Sie alle Anweisungen.
2. Befolgen Sie alle auf dem Produkt angeführten Warnhinweise und Anweisungen.
3. Ziehen Sie Produkt vor dem Reinigen von der Steckdose ab. Keine flüssigen oder gesprühten Reinigungsmittel verwenden. Zur Reinigung ein feuchtes Tuch verwenden.
4. Das Produkt nicht in der Nähe von Wasser verwenden (beispielsweise in der Nähe von Badewanne, Küchenspüle, Schwimmbecken).
5. Das Telefon keinem direkten Sonnenlicht oder extrem kalten Umweltbedingungen aussetzen. Das Telefon nicht in der Nähe von Heizquellen stellen, wie Radiator, Herd, usw.
6. Stromanschlüsse und Verlängerungskabel wegen Feuer- und Stromschlaggefahr nicht überlasten.
7. Ziehen Sie das Produkt in folgenden Fällen vom Wandstecker ab und wenden Sie sich zur Wartung an den Vertriebspartner:
  - Wenn Stromkabel oder Stecker beschädigt oder verschlissen sind.
  - Wenn das Produkt bei Beachtung der Betriebsanleitung nicht ordnungsgemäß funktioniert.
  - Wenn das Produkt heruntergefallen ist und das Gehäuse beschädigt wurde.
  - Wenn das Produkt eine wesentliche Veränderung in seiner Leistung aufweist.
8. Vermeiden Sie die Benutzung eines Telefons (mit Ausnahme von kabellosen Geräten) während eines Gewitters. Es besteht ein geringes Stromschlagrisiko durch Blitz einschlag.
9. Benutzen Sie das Telefon nicht, um ein Gasleck zu melden, wenn sie sich in der Nähe des Gaslecks befinden.
10. Ausschließlich das mitgelieferte NiMH (Nickel-Metallhydrid) Akkupack verwenden! Die Betriebszeiten des Handapparats gelten nur für die Standard Akkupackkapazität
11. Die Verwendung anderer Batterietypen oder nicht wieder aufladbarer Batterien/Einwegbatterien kann gefährlich sein. Sie könnte Interferenzen verursachen oder das Gerät beschädigen. Der Hersteller haftet nicht für Schäden infolge einer solchen Nichteinhaltung.
12. Keine Ladestationen von Drittherstellern verwenden. Das Akkupack könnte beschädigt werden.
13. Das Akkupack darf keiner übermäßigen Hitze ausgesetzt werden, wie beispielsweise hellem Sonnenlicht oder Feuer und es darf nicht in Wasser getaucht werden.
14. Bei Geräten mit Stromanschluss sollte die Wandsteckdose (Netzteil) in der Nähe des Gerätes und leicht zugänglich montiert werden.

## Entsorgungshinweis

1. Wann ein Produkt mit diesem durchkreuzten Abfallmersymbol versehen ist, so bedeutet dies, dass das Produkt von der europäischen Richtlinie 2002/96/EC abgedeckt ist.
2. Alle elektrischen und elektronischen Produkte/Akkus müssen getrennt vom städtischen Abfallstrom über von Regierungs- oder örtlichen Behörden beauftragte speziell vorgesehene Sammeleinrichtungen entsorgt werden.
3. Die ordnungsgemäße Entsorgung Ihrer alten Geräte / Batterien hilft bei der Verhinderung negativer Folgen für Umwelt und menschliche Gesundheit zu verhindern.



Ausführliche Informationen zur Entsorgung Ihrer alten Geräte/Batterien erhalten Sie von Ihrer Stadtverwaltung, Abfallentsorgung, oder in dem Geschäft, wo Sie das Produkt erworben haben.

## 2. EINRICHTEN DES TELEFONS

### 2.1 Inhalt der Verpackung

Das Paket enthält die folgenden Artikel:

- Basisstation
- Verkabeltes Mobilteil
- Kabelloses Mobilteil
- Ladegerät mit AC-Stromadapter
- AC Stromadapter (für Basiseinheit)
- NiMH wieder aufladbarer Akku (für Mobilteil)
- Telefonkabel (für Basiseinheit)
- Benutzerhandbuch

### 2.2 Standort

Hier sind einige Richtlinien, die Sie bei der Platzierung der Basiseinheit beachten sollten, um maximale Abdeckung und verringerte Interferenzen zu erreichen.

- Platzieren Sie sie im Innenraum an einem bequemen, hoch gelegenen zentralen Ort ohne Hindernisse zwischen Handapparat und Basiseinheit.
- Platzieren Sie sie fern von elektronischen Geräten wie Fernsehgerät, Mikrowelle, Radio, Personal Computer, Funkgeräte oder anderen kabellosen Telefonapparaten.
- Vermeiden Sie die Ausrichtung nach Radiofrequenzsender wie die externen Antennen von Mobiltelefonstationen.
- Vermeiden Sie die Gefahr von Interferenz, indem Sie das Gerät nicht an einen Stromkreis anzuschließen, an dem bereits andere elektrischen Haushaltsgeräte angeschlossen sind. Versuchen Sie, das Gerät oder die Basiseinheit an einer anderen Steckdose anzuschließen.
- Ist der Empfang am Standort der Basiseinheit nicht zufriedenstellend, positionieren Sie sie an einer anderen Stelle.
- Je nach Umgebungsbedingungen sowie räumlicher und struktureller Faktoren, könnte die Reichweite reduziert sein. Die Reichweite ist in Innenräumen in der Regel geringer als im Freien.

## 2.3 Schließen Sie die Basisstation mit Kabelanschluss an

Schließen Sie das eine Ende des Telefonkabels in eine Telefonbuchse oder einen DSL-Filter.

Bei DSL High-Speed Internet ist ein DSL Filter (nicht mitgeliefert) notwendig.

Schieben Sie das Telefonkabel durch das dafür vorgesehene Loch.

Wandanbringungsklammer sicher in die Anbringung für Tischnutzung drücken.

Anders Ende des Telefonkabels in den Telefonanschluss hinten auf der Telefonbasis schieben.

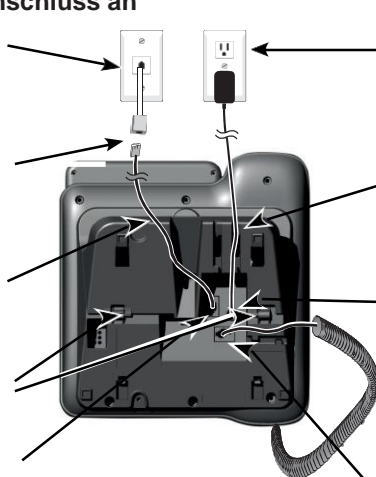

Stecken Sie das große Ende des größeren Netzteils in eine Wandsteckdose, die nicht von einem Wandschalter gesteuert wird.

Stromkabel durch dafür vorgesehene Öffnung schieben.

Kleines Ende des Telefonbasisstromadapters in Stromadapteranschluss hinten an der Telefonbasis stecken.

Verkabeltes Mobilteilkabel in den Anschluss für das verkabelte Headset hinten auf der Telefonbasis stecken.

### HINWEIS

- Ausschließlich das mit der Basisstation mitgelieferte Netzteil verwenden.



Stromadapter in Steckdose stecken.

## 2.4 Montieren und Laden der Akkus im Handapparat



1. Stecken Sie die Klinke des Akkupacks fest in den Anschluss im Batteriefach des Handapparates ein. Das mitgelieferte Akku pack wie angezeigt einlegen.



Richten Sie die Abdeckung lateral mit der Batterie aus und schieben Sie sie dann aufwärts, bis sie einrastet.

2. Laden Sie den Handapparat, indem Sie ihn mit der Vorderseite nach vorn in das Ladegerät platzieren. Wenn der Handapparat im Ladegerät geladen wird, ertönt ein Pfeifton.

### HINWEISE

- Verwenden Sie ausschließlich das mitgelieferte wieder aufladbarer NiMh Akkupack.
- Wenn Sie den Handapparat über einen längeren Zeitraum nicht verwenden, ziehen Sie ihn vom Netz ab und entfernen Sie den Akkupack, um mögliches Auslaufen zu verhindern.

## Fotos für Kurzwahltasten einfügen

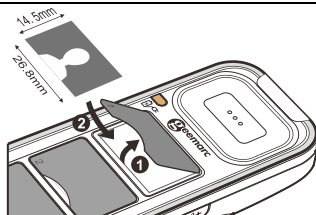



## 2.5 Installierungsoptionen für die Basisstation

Ihre Telefonbasis kann auf Tischen genutzt werden. Wenn Sie Ihr Telefon an der Wand anbringen möchten, befolgen Sie die folgenden Schritte, um die Telefonbasis mit einer Standard-Telefonwandanbringungsplatte und zwei Steckern anzubringen. Eventuell muss die Anbringungsplatte von einem Experten angebracht werden.

### 2.5.1 Vom Tischgerät zur Wandanbringung

1. Ziehen sie den Stecker aus der Steckdose. Lösen Sie das Telefonkabel vom Wandanschluss (oder DSL Filter).
2. Legen Sie das verkabelte Mobilteil zur Seite. Halten Sie den Schalterhaken an der Telefonbasis gedrückt und schieben Sie den Mobilteil-Aufhänger nach oben, um ihn aus der Öffnung zu entfernen. Rotieren Sie den Mobilteil-Aufhänger um 180 Grad. Drücken Sie den Mobilteil-Aufhänger dann wieder in die Öffnung, bis er fest sitzt.
3. Drücken Sie die Aufhänger der Wandanbringung herunter, um diese aus dem Tischmodus zu lösen.
4. Rotieren Sie die Wandanbringung nach unten und drücken Sie diese in die Telefonbasis, bis sie fest sitzen.
5. Stecken Sie das Telefonkabel (oder den DSL Filter) in den Wandanschluss. Stecken Sie die Steckdose in den Stecker. Setzen Sie die Öffnungen am hinteren Ende der Telefonbasis über die Stecker der Wandanbringungsplatte.
6. Schieben Sie die Telefonbasis nach unten, bis sie fest sitzt. Bündeln Sie das Telefonkabel und das Stromkabel mit einem Band ordentlich zusammen.

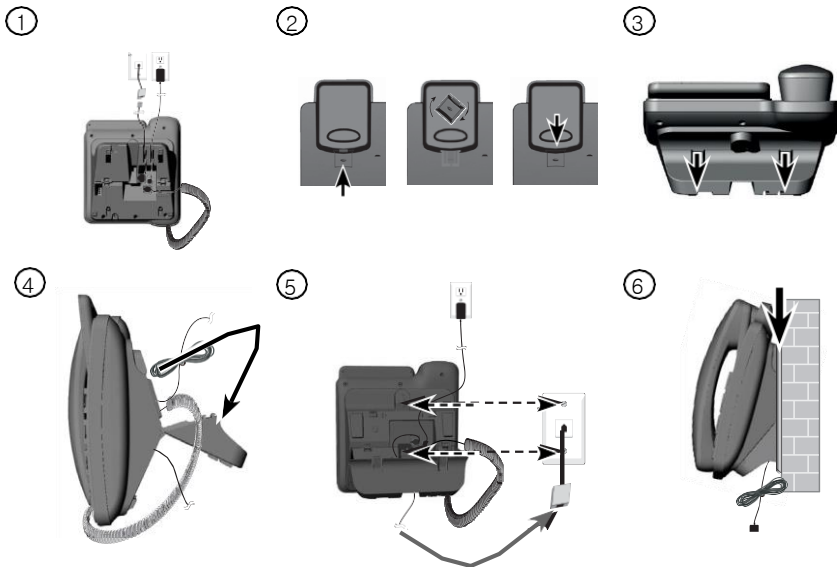

## 2.52 Von der Wandanbringung zum Tischgerät

1. Ziehen Sie den Stecker aus der Steckdose. Lösen Sie das Telefonkabel vom Wandanschluss (oder DSL Filter). Falls das Telefonkabel und das Stromkabel gebündelt sein sollten, lösen Sie zuerst das Band. Drücken Sie die Telefonbasis nach oben, um diese von der Wand zu nehmen.
2. Legen Sie das verkabelte Mobilteil zur Seite. Halten Sie den Schalterhaken auf der Telefonbasis gedrückt und schieben Sie dann den Mobilteil-Aufhänger nach oben, um ihn aus der Öffnung zu lösen. Rotieren Sie den Mobilteil-Aufhänger um 180 Grad. Drücken Sie dann den Mobilteil-Aufhänger wieder in die Öffnung, bis er einrastet.
3. Vorsichtig nach oben ziehen, um die Wandanbringung zu lösen. Rotieren Sie die Wandanbringung nach oben auf die Tischposition und drücken Sie diese in die Telefonbasis, bis sie einrastet.
4. Schließen Sie das Telefonkabel (oder den DSL Filter) an den Wandanschluss an. Stecken Sie den Stecker in die Steckdose. Bündeln Sie das Telefonkabel und das Stromkabel mit einem Band ordentlich zusammen.

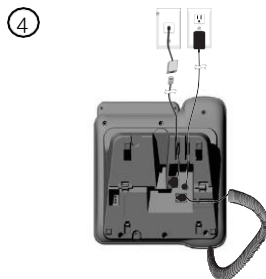
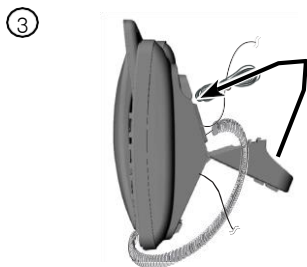
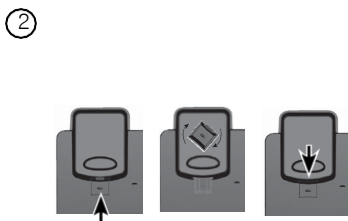
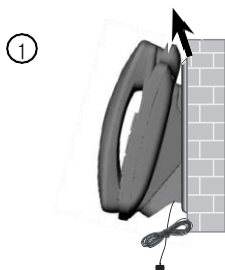

# 3. LERNEN SIE IHR TELEFON KENNEN

## 3.1 Überblick über den Handapparat

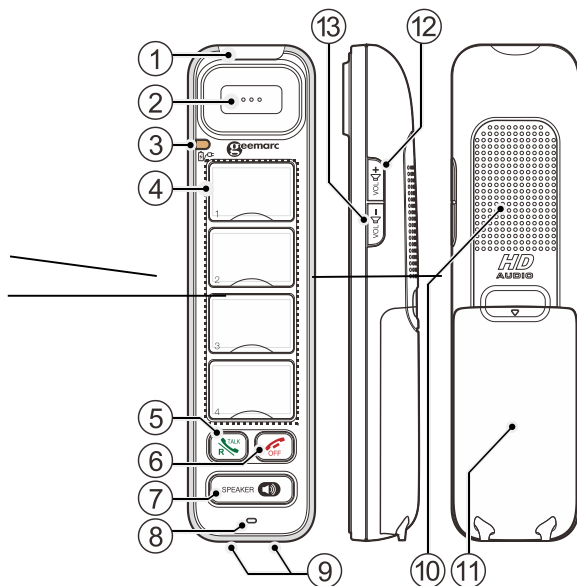

### 1. Signalleuchte bei eingehendem Anruf (15)

Blinkt langsam rot, wenn ein Anruf eingeht.

### 2. Hörer

### 3. Ladegerät/Verstärker LED ( )

- Konstant rot, wenn das Akkupack des Handapparats lädt
- Blinkt lange rot bei geringem Ladezustand des Akkupacks des Handapparats.
- Blinkt schnell rot, während der Handapparat registriert wird.
- Blinkt langsam rot, wenn der Handapparat nicht registriert oder nicht im Ladegerät ist.
- Konstant blau, wenn die Verstärkerfunktion aktiviert ist.

### 4. Foto-Kurzwahltaaste

Der Handapparat verfügt über vier Foto-Kurzwahltaaste. Er ruft denselben Fotosatz oder Kurzwahleinträge im Direkt Memory ab, die in AMPLIDECT295 oder AMPLIDECT COMBI295 gespeichert sind.

Drücken, um eine vorgeschaltete Nummer zu wählen.



#### 5. R

- Anruf tätigen oder annehmen.
- Hellgrün, wenn der Handapparat im Hörermodus ist.
- Während eines Gesprächs drücken, um auf die Anklopffunktion zuzugreifen (R).



#### 6. OFF

- Anruf beenden.
- Klingel vorübergehend abstellen, während das Telefon klingelt.
- Funkrufon stummstellen.

#### 7. SPEAKER ( )

- Anruf mittels Freisprechanlage tätigen oder annehmen.
- Zwischen Freisprechanlage und Hörer wechseln.
- Hell-Orange, wenn im Freisprechmodus.

#### 8. Mikrofon

#### 9. Ladepol

#### 10. Freisprechanlage

#### 11. Abdeckung des Batteriefachs

#### 12. LS+ vol ( VOL + )

- Hörerlautstärke auf bis 30 dB verstärken, (oder die Klingellautstärke, wenn in Ruhemodus)
- Hörerverstärkerfunktion ein-/ausschalten (blaue LED).

#### 13. LS- vol ( VOL - )

Hörerlautstärke verringern, (oder die Klingellautstärke, wenn in Ruhemodus (bis die Klingel abschaltet)).

## 3.2 Überblick über die verkabelte Basis

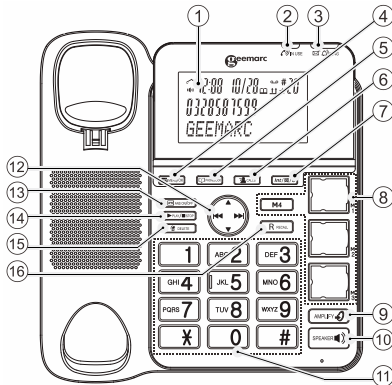

### 1- LCD-DISPLAY

2- BELEGT ( ): Eingeschaltet während eines Gesprächs.

### 3- KLINGEL-Licht ( )

Blinkt, wenn ein Anruf eingeht. Leuchtet dauerhaft, wenn der Anrufbeantworter eingeschaltet ist. Blinkt, wenn neue Memos oder Nachrichten im Anrufbeantworter gespeichert sind.

### 4- MENÜ/OK ( )

Im Bereitschaftsmodus: Drücken, um auf das Hauptmenü zuzugreifen.

Im Untermenü-Modus: Drücken, um die Auswahl zu bestätigen.

In Wiederwahlliste / Anrufliste: Drücken, um die Nummer im Telefonbuch zu speichern.

### 5- TELEFONBUCH ( )

In Bereitschaft: Drücken, um auf das Telefonbuch zuzugreifen.

### 6- ANRUF (ANRUFLISTE) ( )

Im Bereitschaftsmodus: Drücken, um auf die Anrufliste zuzugreifen.

### 7- INT/STUMM/LÖSCHEN ( / / )

**Im Hauptmenü-Modus:** Drücken, um zum Bildschirm Bereitschaftsmodus zurückzugehen.

**Im Untermenü-Modus:** Drücken, um zum vorhergehenden Stufe zurückzugehen

**Im Untermenü-Modus:** Drücken und halten, um zum Bildschirm Bereitschaftsmodus zurückzugehen.

**In Bearbeitung / Vorwahlmodus:** Drücken, um ein Zeichen / eine Ziffer zu löschen.

**In Bearbeitung / Vorwahlmodus:** Drücken und halten, um alle Zeichen / Ziffern zu löschen

**Während eines Gesprächs:** Drücken, um das Mikrofon stumm zu stellen / wieder zu aktivieren.

**Wenn es klingelt:** Drücken, um die Klingel der Basisstation stumm zu stellen.

**Im Bereitschaftsmodus:** Drücken, um mit einem anderen System-Handapparat zu kommunizieren.

## 8- MEMORY-TASTEN

### (3- FOTO-KURZWahltasten; 1 MEMORY-TASTE - M4)

**Im Bereitschaftsmodus:** Wählen Sie die Telefonnummer an und drücken Sie mindestens 3 Sekunden lang auf der gewünschten Fototaste bis zum Pipton.

**Hinweis:** um durch eine Fototaste anzurufen, drücken Sie auf der Fototaste.

## 9- LAUTSTÄRKE-VERSTÄRKUNG (→)

**Während eines Gesprächs:** Drücken, um die Funktion LAUTSTÄRKE-VERSTÄRKUNG zu aktivieren / deaktivieren.

## 10- LAUTSPRECHER (🔊)

**Im Bereitschaftsmodus oder im Anzeigemodus Telefonbuch / Anrufliste / Wiederwahlliste:**

Drücken, um einen Anruf im Freisprechmodus zu tätigen.

## 11- ALPHANUMERISCHES TASTENFELD, STERN (\*) RAUTE (#)

**Vor der Wahl oder im Bearbeitungsmodus:** Drücken, um eine Ziffer einzufügen.

**0 Taste im Vorwahl- oder Bearbeitungsmodus:** Drücken und halten, um eine Pause einzufügen.

## 12- NAVIGATIONSTASTEN

### AUF (▲)

**Im Menümodus:** Drücken, um die Menüpunkte nach oben zu blättern.

In der Telefonbuchliste / Wiederwahlliste / Anrufliste: Drücken, um in der Liste nach oben zu blättern.

**Im Bearbeitungsmodus:** Drücken, um den Cursor ein Zeichen nach links zu bewegen.

**Während eines Gesprächs oder Wiedergabe einer Nachricht vom AB:**

Drücken, um die Lautstärke zu erhöhen.

### MEMO / SCHNELL VORWÄRTS (▶▶)

**Im Bereitschaftsmodus:** Drücken und halten, um ein Memo aufzuzeichnen.

**Im Modus Abspielen der AB-Nachrichten:** Drücken, um zur nächsten Nachricht zu springen.

### AB / WIEDERWAHLLISTE (▼)

**Im Bereitschaftsmodus:** Drücken, um auf die Wiederwahlliste zuzugreifen.

**Im Menümodus:** Drücken, um die Menüpunkte nach unten zu blättern.

In der Telefonbuchliste / Wiederwahlliste / Anrufliste: Drücken, um in der Liste nach unten zu blättern.

**Im Bearbeitungsmodus:** Drücken, um den Cursor ein Zeichen nach rechts zu bewegen.

**Während eines Gesprächs oder Wiedergabe einer Nachricht vom AB:**  
Drücken, um die Lautstärke zu verringern.

### 13- ANTW EIN/AUS (☎)

**In Bereitschaft:** Drücken, um den Anrufbeantworter EIN oder AUS zu schalten.

### 14. ABSPIELEN / STOPP (▶/■)

**Im Bereitschaftsmodus:** Drücken, um Nachrichten abzuspielen.

**Während des Abspielens der AB-Nachrichten:** Drücken, um Abspielen der Nachrichten zu stoppen.

### 15. LÖSCHEN (🗑)

**Im Modus Abspielen der AB-Nachrichten:** Drücken, um die aktuell abgespielte AB-Nachricht zu löschen.

**Im Bereitschaftsmodus:** Drücken und halten, um alle alten Nachrichten zu löschen.

### 16. RÜCKRUF (R)

**Während eines Gesprächs:** Drücken, um Rückruf zu aktivieren zur Verwendung mit Telefonnetzdiensten wie "Anklopfen" während eines Gesprächs.

**Während des Abspielens von Nachrichten:** Drücken, um den Anrufer zurückzurufen, wenn die Nummer des Anrufers verfügbar ist.

## 3.3 Übersicht über dem Mobilteil-Ladegerät

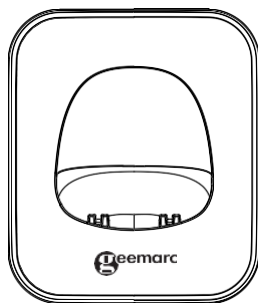





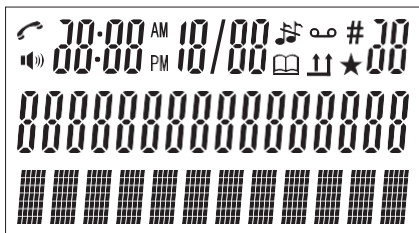

### 1. LADEBASISSTATION

### 3.5 Basis LCD Anzeige

Die Bildschirmanzeige liefert Ihnen Informationen über den derzeitigen Status Ihres Telefons.



	Das wird angezeigt, wenn es einen neuen Anruflisteneintrag gibt, oder dieser eingesehen wird.
	Zeigt an, dass derzeit ein Anruf stattfindet.
	Wird angezeigt, wenn Sie sich im Telefonbuchmenü befinden.
	Wird angezeigt, wenn derselbe Anrufer mehr als einmal angerufen hat.
	Zeigt an, dass der Lautsprecher verwendet wird.
<b>#</b>	Zeigt die Sequenznummer der Anrufliste an.
	Zeigt an, dass der Klingelton ausgeschaltet ist.
<b>AM</b> <b>PM</b>	Zeigt das Zeitformat an.



### 3.6 Basismenüstruktur

Drücken Sie auf **MENU/OK** im ungenutzten Zustand, um in das Menü zu gelangen.  
Bitte beziehen Sie sich auf die folgende Menüstruktur.



Hauptmenü	TELEFONBUCH	ANRUFLISTE	DATUM & ZEIT	SPRACHE
Untermenü	EINTRAG NEU ANSEHEN AENDERN LÖSCHEN ALLES LÖSCHEN TB STATUS	VERPASST EMPFANGEN GEWÄHLT	ZEITFORMAT UHR EINSTELLEN	ENGLISH DEUTSCH FRANCAIS ITALIANO ESPANOL PYCCKNN DUTCH





EINSTELLUNG	PAGING(ALLE)	ANMELDUNG	ANRUFBEANTW
RUFTON EINST MT ABMELDEN WAHLVERF. FLASH ZEIT TASTENTON PIN ÄNDERN BS RÜCKSETZ			NACH. ABSP. ALLE LÖSCHEN MEMO AB EIN/AUS AB EINSTELLUNGEN ANTWORTMODUS ANSAGEN ANTWORTVERZ. AUFNAHMEZEIT AB SPRACHE MITHOEREN FERNABFRAGE. KOMPRESSION PIN ÄNDERN AB RÜCKS

### 3.7 Eingabetabelle für Text und Ziffern

Die folgenden Tabellen zeigen Ihnen, wo Sie Buchstaben und Satzzeichen finden können. Dies hilft Ihnen, wenn Sie einen Namen im Telefonbuch speichern oder die Bezeichnung Ihres Handapparates ändern möchten.

Im Bearbeitungsmodus wird ein Cursor angezeigt, um die aktuelle Position der Texteingabe anzuzeigen. Er befindet sich rechts von dem zuletzt eingegebenen Buchstaben.

#### Schreibtipps:

1. Nachdem ein Zeichen gewählt wurde, springt der Cursor nach einer kurzen Pause an die nächste Position nach a kurz kurzfristig anzuhalten.
2. Sie können den Cursor innerhalb des Textes durch ▲/▼bewegen, um den eingegebenen Text zu bearbeiten.
3. Drücken Sie **RECHTE DIALOGTASTE**  auf dem Handapparat, um das letzte Zeichen zu löschen.
4. Drücken und halten Sie die RECHTE DIALOGTASTE  am Handapparat, um die gesamte Textkette zu löschen.

#### 3.8.1 Deutscher Zeichensatz

Taste	Alphanumerisches Bearbeiten (Zur Bearbeitung der Bezeichnung des Telefonbuchs und Umbenennung des Handapparats)										Nummernbearbeitung (Zur Bearbeitung von Telefonnummer, Datum / Uhrzeit)
	1.	2.	3.	4.	5.	6.	7.	8.	9.	10.	
Drücken Taste											
1	Leertaste	-	1								1
2	A	B	C	2							2
3	D	E	F	3							3
4	G	H	I	4							4
5	J	K	L	5							5
6	M	N	O	6							6
7	P	Q	R	S	7						7
8	T	U	V	8							8
9	W	X	Y	Z	9						9
0	0										0, P (Pause)
*	*	?	/	\	(	)					*
#	#	'	,	-	.	&					#

## 4. VERWENDUNG IHRES TELEFONS

### 4.1 Einen externen Anruf tätigen

#### 4.1.1 Wahlvorbereitung

##### Unter Verwendung der Basis:

Geben Sie die Nummer ein und heben Sie das verkabelte Mobilteil, oder drücken Sie **SPEAKER** ) , um die Nummer zu wählen. Drücken Sie **INT/MUTE/CLEAR**, um den Eintrag zu löschen, während Sie die Nummer eingeben.

#### 4.1.2 Direktwahl

##### Unter Verwendung des Mobilteils:

Drücken Sie lang auf die Fototaste, bis der Mobilteil die gespeicherte Nummer in Freihandmodus wählt.

##### Unter Verwendung der Basis:

Heben Sie das verkabelte Mobilteil hoch oder drücken Sie **SPEAKER** ) , um die Leitung freizuschalten und geben Sie dann die Telefonnummer ein.



#### 4.1.3 Anrufe über das Telefonbuch

##### Unter Verwendung der Basis:

Drücken Sie auf  **PHONEBOOK**, um zum Telefonbuch zu gelangen, und drücken Sie **▲ ▼** um den gewünschten Telefonbucheintrag zu wählen. Heben Sie das verkabelte Mobilteil hoch oder drücken Sie auf **SPEAKER** ) , um den gewünschten Telefonbucheintrag anzuzwählen.





#### 4.1.4 Anruf aus der Anrufliste

##### Unter Verwendung der Basis:

Drücken Sie auf , um zur Anrufliste zu gelangen und drücken Sie  , um den gewünschten Eintrag in der Anrufliste auszuwählen. Heben Sie das verkabelte Mobilteil hoch, oder drücken Sie auf **SPEAKER**, um den ausgewählten Anruflistenantrag anzurufen.

#### 4.1.5 Aus der Wiederwahlliste anrufen

##### Unter Verwendung der Basis:

Drücken Sie , um zur Wiederwahlliste zu gelangen und drücken Sie dann  , um die gewünschte Wiederwahlnummer auszuwählen. Heben Sie das verkabelte Mobilteil hoch, oder drücken Sie auf **SPEAKER**  , um die gewünschte Wiederwahlnummer anzurufen.

#### 4.1.6 Anruf-Timer

Ihr Mobilteil oder Ihre Basis misst automatisch die Länge der Anrufe. Der Anruf-Timer wird ein paar Sekunden nach Beendigung des Anrufs angezeigt. Dieser wird in Stunden, Minuten und Sekunden angezeigt (HH:MM: SS).

## 4.2 Anruf über direkte Memory-Taste tätigen

### Unter Verwendung des Mobilteils:

Drücken Sie haltend auf die Fototaste, bis Sie ungefähr 3 Sekunden später einen Piepton hören.

### ODER

Drücken Sie erst auf die Taste  und dann auf die Fototaste, um die entsprechende Nummer zu wählen.

### Unter Verwendung der Basis:

Drücken Sie eine der direkten Memory-Tasten, in der eine Nummer abgespeichert wurde, im ungenutzten Zustand, und das Telefon wird die gespeicherte Nummer für die gewählte Memory-Taste automatisch über Lautsprecher anrufen.

### ODER

Heben Sie das verkabelte Mobilteil ab oder drücken Sie auf **SPEAKER** und drücken Sie dann eine der direkten Memory-Tasten, in der eine Nummer abgespeichert wurde, um die vorgeschichtete Nummer über die Taste anzurufen.

### HINWEISE:

- Sie müssen zuerst die direkte Nummer einstellen. Siehe **Abschnitt 7.1** für weitere Informationen.
- Wenn keine Nummer gespeichert ist, hören Sie ein akustisches Signal.

## 4.3 Anruf beantworten

### Unter Verwendung des Mobilteils:

Wenn sich der Mobilteil nicht auf der Ladestation befindet:

Wenn das Telefon klingelt, drücken Sie  oder  um den Anruf zu beantworten. Drücken Sie die Taste noch einmal, um den Lautsprecher einzuschalten.

Wenn sich der Mobilteil auf der Ladestation befindet, und AUTO ANSWER auf AN geschaltet ist: nehmen Sie der Mobilteil in die Hand, um den Anruf zu beantworten, wenn das Telefon klingelt.

### Unter Verwendung der Basis:

Bei einem ankommenden Anruf nehmen Sie der verkabelte Mobilteil in die Hand oder drücken Sie auf **SPEAKER** , um den Anruf zu beantworten.

## 4.4 Volume Boost Funktion

Die Volume Boost Funktion ermöglicht es Ihnen, die Lautstärke am Mobilteil-Ohrstück höher zu stellen, um eingeschränktes Hörvermögen zu kompensieren.

### Unter Verwendung des Mobilteils:

#### Um die Volume Boost Funktion einzuschalten:

Während eines Gesprächs bei aktiviertem Verstärkermodus kann die Hörerlautstärke auf bis 30 dB verstärkt werden.

- Drücken und halten Sie (2 Sekunden) die **LS+**-Taste, um den Verstärkermodus zu aktivieren (LED konstant blau)
- Drücken und halten Sie erneut die **LS+**-Taste, um den Verstärkermodus abzubrechen. (LED schaltet aus).

#### Volume Boost Funktion ausstellen und die Ohrstück-Lautstärke auf normal zurücksetzen:

- Drücken Sie **Vol+** noch einmal auf **VOLUME BOOST** und die Anzeige auf dem Mobilteil schaltet sich aus.

#### **HINWEIS:**

Die Lautstärkefunktion wird automatisch ausgeschaltet, sobald der Anruf beendet wurde.

### Unter Verwendung der Basis:

Sie können die Volume Boost Funktion während eines Anrufs aktivieren, und die Lautstärke im Ohrstück wird dadurch um mehrere dBs erhöht, indem Sie auf **AMPLIFY** drücken, daraufhin erscheint "BOOSTER ON" auf dem Basisbildschirm. Um die Funktion zu stoppen, drücken Sie noch einmal auf **AMPLIFY** .

## 4.5 Anruf beenden

### Unter Verwendung des Mobilteils:

Drücken Sie während eines Anrufs auf , um den Anruf zu beenden.

#### ODER

Stellen Sie das kabellose Mobilteil auf die Ladestation, um einen Anruf zu beenden.

### Unter Verwendung der Basis:

Legen Sie das verkabelte Mobilteil während eines Anrufs auf die Basis Station, um den Anruf zu beenden.

#### ODER

Drücken Sie auf **SPEAKER** , wenn Sie einen Anruf im Lautsprechermodus angenommen haben.

## 4.6 Lautstärke im Ohrstück und Lautsprecher anpassen

Es gibt 5 verschiedene Level (VOLUME 1 bis VOLUME 5), die für das Ohrstück und die Lautsprecherlautstärke ausgewählt werden können.

### Unter Verwendung des Mobilteils:

#### Während eines Anrufs:

Drücken Sie auf **Vol+** oder **Vol-**, um zwischen **Volume 1-5** auszuwählen. Die derzeitige Einstellung wird angezeigt. Wenn Sie den Anruf beenden, bleibt die Einstellung so wie zuletzt eingestellt.

### Unter Verwendung der Basis:

#### Während eines Anrufs:

Drücken Sie **▲/▼**, um zwischen **Volume 1-5** auszuwählen. Die derzeitige Einstellung wird angezeigt. Wenn Sie den Anruf beenden, bleibt die Einstellung so wie zuletzt eingestellt.

## 4.7 Anruf auf stumm schalten

Wenn ein Anruf auf stumm geschaltet ist, dann können Sie sich mit jemandem in der Nähe unterhalten, ohne, dass der Anrufer Sie während des Anrufs hören kann.

### Unter Verwendung der Basis:

#### Während eines Anrufs:

Drücken Sie auf **INT/MUTE/CLEAR**, um das Mikrofon auf stumm zu schalten, und "STUMM" wird dann auf dem Bildschirm angezeigt. Ihr Anrufer kann Sie dann nicht hören. Drücken Sie noch einmal auf **INT/MUTE/CLEAR**, um das Mikrofon wieder einzuschalten.

## 4.8 Notruf ohne Stromzufuhr

Die verkabelte Basisstation kann Notrufe über das verkabelte Mobilteil machen, wenn die Stromzufuhr unterbrochen ist.

Nehmen Sie das verkabelte Mobilteil in die Hand und warten Sie einige Sekunden, bis Sie das Freizeichen hören, und geben Sie dann die Nummer ein, um einen Anruf zu tätigen.

### **HINWEIS:**

Es ist nicht möglich, Nummern über Memory zu wählen, wenn die Stromzufuhr unterbrochen ist. Wenn die Stromzufuhr unterbrochen ist, können Sie allerdings eingehende Anrufe mit dem verkabelten Mobilteil beantworten.

Wenn das Telefon klingelt, nehmen Sie der verkabelte Mobilteil in die Hand, um mit dem Anrufer sprechen zu können.

## 4.9 Letzte Nummer anrufen

Sie können bis zu 10 der zuletzt gewählten Nummern über der kabellose Mobilteil oder die verkabelte Telefonbasis anrufen. Wenn Sie einen Namen im Telefonbuch gespeichert haben, der mit einer Nummer übereinstimmt, dann wird dieser Name stattdessen angezeigt. Die zuletzt gewählte Rufnummer wird oben auf der Wiederwahl-Liste angezeigt.

### 4.9.1 Nummer von der Wiederwahl-Liste anrufen

#### Unter Verwendung der Basis:

1. Drücken Sie  im ungenutzten Zustand, um die Wiederwahl-Liste einsehen zu können.



#### **ODER**

Drücken Sie **MENU/OK** und / um **ANRUFLISTE** auszuwählen.

Drücken Sie auf **MENU/OK** und / um **GEWÄHLT**

auszuwählen. Drücken Sie auf **MENU/OK**, um die

Wiederwahl-Liste einsehen zu können.

2. Drücken Sie / um die Wiederwahlliste einzusehen.
3. Nehmen Sie das verkabelte Mobilteil in die Hand, oder drücken Sie auf **SPEAKER** ) , um die gewünschte Wiederwahlnummer anzurufen.

### **HINWEIS:**

Wenn sich auf der Wiederwahl-Liste keine Nummern befinden, wird auf dem Bildschirm „**LEER**“ angezeigt.



## 4.9.2 Wiederwahlnummer im Telefonbuch speichern

### Unter Verwendung der Basis:

1. Befolgen Sie Schritt 1 und 2 in Abschnitt 4.9.1.
2. Drücken Sie auf **MENU/OK** um **SPEICHERN?** Auszuwählen.
3. Drücken Sie auf **MENU/OK** um den Namen einzugeben.
4. Drücken Sie auf **MENU/OK** um die Nummer zu ändern.
5. Drücken Sie auf **MENU/OK** und **▲/▼** um eine Melodie auszuwählen.
6. Drücken Sie auf **MENU/OK** um die Wiederwahlnummer im Telefonbuch zu speichern.

## 4.9.3 Wiederwahlnummer löschen

### Unter Verwendung der Basis:

1. Befolgen Sie Schritt 1 und 2 gemäß Abschnitt 4.9.1.
2. Drücken Sie **MENU/OK** und **▲/▼** um **LÖSCHEN?** zu wählen.
3. Drücken Sie zur Bestätigung **MENU/OK**.
4. Drücken Sie **MENU/OK** zur erneuten Bestätigung.

## 4.9.4 Gesamte Wiederwahlliste löschen

### Unter Verwendung der Basis:





1. Befolgen Sie Schritt 1 und 2 gemäß Abschnitt 4.9.1
2. Drücken Sie **MENU/OK** und **▲/▼** um **LÖSCHE ALLE?** zu wählen.
3. Drücken Sie zur Bestätigung **MENU/OK**.
4. Drücken Sie **MENU/OK** um Ihre Wahl erneut zu bestätigen.

## 4.10 Der Mobilteil suchen

Diese Funktion hilft Ihnen, dass/die Mobilteil/s zu finden, wenn es verlorengegangen ist.

Sie können der Mobilteil orten, indem Sie die Basisstation wie folgt bedienen.

1. Drücken Sie **MENU/OK** im unbenutzten Zustand und **▲/▼** um **PAGING (ALLE)** zu wählen.
2. Drücken Sie zur Bestätigung auf **MENU/OK**. "PAGING" wird dann auf dem Basisbildschirm angezeigt.

Alle Mobilteils, die mit der Basis verbunden sind, werden dann einen Ton abgeben und „PAGING“ wird auf dem Bildschirm erscheinen. Sie können den Vorgang stoppen, indem Sie   /  /  auf dem Mobilteil oder **INT/MUTE/CLEAR** auf der Basisstation drücken.

### **HINWEIS:**



Wenn während des Suchvorgangs ein Anruf eingeht, klingelt das Telefon auf Basis des Anrufs, und nicht aufgrund des Suchvorgangs.

## 4.11 Internen Anrufe tätigen

Diese Funktion ermöglicht es Ihnen, internationale Anrufe zu tätigen, externe Anrufe weiterzuleiten und Konferenzgespräche zu tätigen. Wenn die angerufene Basis oder das angerufene Mobilteil nicht innerhalb von 60 Sekunden antwortet, dann hört die angerufene Basis oder das angerufene Mobilteil auf zu klingeln und der Anrufer geht zurück auf den Standby-Modus.

### 4.11.1 Intercom

**Unter Verwendung der verkabelten Basis:**

1. Drücken Sie im ungenutzten Zustand **INT/MUTE/CLEAR** und ▲/▼, um der Mobilteil auszuwählen, welches Sie anrufen möchten.
2. Drücken Sie zur Bestätigung auf **MENU/OK**.
3. Das angerufene Mobilteil klingelt dann. Drücken Sie auf  oder  auf dem angerufenen Mobilteil, um den internen Anruf einzurichten.

#### **HINWEIS:**

Wenn nur ein kabelloses Mobilteil mit der Basisstation registriert ist, drücken Sie auf **INT/MUTE/CLEAR** um das kabellose Mobilteil sofort anzurufen.

### 4.11.2 Alle Mobilteils anrufen

**Unter Verwendung der verkabelten Basis:**



1. Drücken Sie im ungenutzten Zustand **INT/MUTE/CLEAR** und **9**, um ALLE MOBILTEILS auszuwählen.
2. Drücken Sie zur Bestätigung auf **MENU/OK**.

### 4.11.3 Weiterleitung eines externen Anrufs

1. Der externe Anruf wird dann an das angerufene Mobilteil weitergeleitet.

#### Unter Verwendung der verkabelten Basis:

##### Während eines externen Anrufs:

1. Drücken Sie **MENU/OK** und /▼, um das gewünschte Mobilteil, mit dem Sie eine Intercom einrichten möchten, zu wählen, und drücken Sie dann **MENU/OK**.
2. Der externe Anruf geht automatisch in die Warteschleife und das angerufene Mobilteil klingelt.
3. Drücken Sie  oder  auf dem angerufenen Mobilteil, um einen internen Anruf zu tätigen.
4. Legen Sie das verkabelte Mobilteil auf die Anrufstation, um den internen Anruf zu beenden.
5. Der externe Anruf wird dann an das angerufene Mobilteil weitergeleitet.

### 4.11.4 Ein 3-faches Konferenzgespräch einrichten

Die Konferenzgesprächsfunktion ermöglicht es, einen externen Anruf auf der verkabelten Basis und einem kabellosen Mobilteil anzunehmen, oder auf zwei kabellosen Mobilteilen. Die drei Personen können ein gemeinsames Gespräch führen, und es ist kein Netzwerkabonnement notwendig.

#### Unter Verwendung der verkabelten Basis:

##### Während eines externen Anrufs:

1. Befolgen Sie Schritt 1 bis 4 gemäß Abschnitt 4.11.3.
2. Halten Sie  auf dem anrufenden Mobilteil gedrückt, um ein Konferenzgespräch einzurichten.

#### **HINWEIS:**

Jede Person (verkabelte Basis oder kabelloses Mobilteil), die während eines Konferenzgesprächs auflegt, hinterlässt die andere Person, die dann immer noch mit dem externen Anruf verbunden ist.

# 5 TELEFONBUCH

Ihr Telefon kann im kabellosen Handapparat und an der Basisstation bis zu 50 private Telefonbucheinträge mit Namen und Nummern speichern. Jeder Telefonbucheintrag kann

maximal 20 Ziffern für die Telefonnummer und 12 Zeichen für den Namen enthalten.

Sie können für Ihre Telefonbucheinträge auch unterschiedliche Klingeltöne wählen.

Telefonbucheinträge werden alphabetisch nach Namen gespeichert.

## 5.1 Neuer Telefonbucheintrag

**Unter Verwendung der Basis:**

**im ungenutzten Zustand:**

1. Drücken Sie auf **MENU/OK** um **TELEFONBUCH** im Hauptmenü auszuwählen
2. Drücken Sie auf **MENU/OK** und **▲/▼** und wählen Sie **EINTRAG NEU**.
3. Drücken Sie **MENU/OK** und geben Sie den Namen ein.
4. Drücken Sie **MENU/OK** und geben Sie die Nummer ein.
5. Drücken Sie **MENU/OK** und **▲/▼**, um den gewünschten Klingelton für Ihren Telefonbucheintrag zu wählen.
6. Drücken Sie **MENU/OK**, um den Telefonbucheintrag zu speichern.

## 5.2 Nach einem Telefonbucheintrag suchen

**Unter Verwendung des Mobilteils oder der Basis:**

**im ungenutzten Zustand:**

1. Öffnen Sie die Telefonbuchliste.  
Geben Sie durch mehrfaches Antippen den ersten Buchstaben des von Ihnen gewünschten Namen der Telefonbucheinträge ein.

## 5.3 Telefonbucheintrag einsehen

**Unter Verwendung der Basis: im ungenutzten Zustand:**

1. Drücken Sie auf **TELEFONBUCH**, um den ersten Telefonbucheintrag in alphabetischer Reihenfolge anzuzeigen.

**ODER**

1. Drücken Sie **MENU/OK** dreimal, um den ersten Telefonbucheintrag anzuzeigen.
2. Geben Sie den ersten Buchstaben des gewünschten Namens im Telefonbuch ein, indem Sie mehrere Male tippen.

**ODER**

Drücken Sie **▲/▼**, um den gewünschten Telefonbucheintrag zu wählen und einzusehen.

## 5.4 Telefonbucheintrag bearbeiten

Unter Verwendung der Basis:

im ungenutzten Zustand:

1. Drücken Sie auf **MENU/OK**, um **TELEFONBUCH** im Hauptmenü auszuwählen
2. Drücken Sie auf **MENU/OK** und **▲/▼** und wählen Sie **ANSEHEN**.
3. Drücken Sie **MENU/OK** und auf dem Bildschirm wird der erste Telefonbucheintrag in alphabetischer Reihenfolge angezeigt.
4. Scrollen Sie **▲/▼** bis Sie den Kontakt sehen können, den Sie ändern möchten, und drücken Sie auf **MENU/OK**.
5. Ändern Sie den Namen mit der Taste **INT/MUTE/CLEAR** und drücken Sie auf **MENU/OK**.
6. Ändern Sie die Nummer mit der Taste **INT/MUTE/CLEAR** und drücken Sie **MENU/OK**.
7. Drücken Sie **▲/▼**, um den gewünschten Klingelton auszuwählen.
8. Drücken Sie **MENU/OK**, um die Einstellung zu bestätigen.

## 5.5 Telefonbucheintrag löschen

Unter Verwendung der Basis:

im ungenutzten Zustand:

1. Drücken Sie auf **MENU/OK** um **TELEFONBUCH** auszuwählen.
2. Drücken Sie auf **MENU/OK** und **▲/▼** um **LÖSCHEN** auszuwählen.
3. Drücken Sie auf **MENU/OK** und **▲/▼** um den gewünschten Telefonbucheintrag auszuwählen.
4. Drücken Sie auf **MENU/OK**, so dass auf dem Bildschirm "**BESTÄTIGEN?**" angezeigt wird.
5. Drücken Sie zur Bestätigung auf **MENU/OK** oder zum Abbruch auf **INT/MUTE/CLEAR**.

## 5.6 Gesamtes privates Telefonbuch löschen

**Unter Verwendung der Basis:**

**im ungenutzten Zustand:**

1. Drücken Sie auf **MENU/OK** um **TELEFONBUCH** auszuwählen.
2. Drücken Sie auf **MENU/OK** und den **▲/▼** Knopf um **DELETE ALL** zu wählen.
3. Drücken Sie auf **MENU/OK**, so dass auf dem Bildschirm "**BESTÄTIGEN?**" angezeigt wird.
4. Drücken Sie zur Bestätigung auf **MENU/OK** oder zum Abbruch auf **INT/MUTE/CLEAR**.

## 5.7 Telefonbuchauslastung prüfen

Sie können prüfen, wie viele Telefonbucheinträge in Ihrem Telefon besetzt sind und wie viele Telefonbucheinträge verfügbar sind und gespeichert werden können.

**Unter Verwendung der Basis:**

**im ungenutzten Zustand:**

1. Drücken Sie auf **MENU/OK** um **TELEFONBUCH** auszuwählen.
2. Drücken Sie auf **MENU/OK** und **▲/▼** um **TB STATUS** auszuwählen.  
Der Bildschirm zeigt "XX/50 USED" an (XX bezieht sich auf die Nummer der Telefonbucheinträge). Drücken Sie auf **INT/MUTE/CLEAR** um aus dem Menü zu gehen.

## 6 ANRUFERANZEIGE (NETZWERKABHÄNGIG)

Diese Funktion ist verfügbar, wenn Sie bei Ihrem Dienstleistungsanbieter Anschlusskennung abonniert haben. Ihr Telefon kann bis zu 20 auf dem kabellosen Handapparat und auf der Telefonbasis eingehende Anrufe mit Datum/Uhrzeit-Angaben in der Anrufliste speichern. Wenn das Telefon klingelt, erscheint die Nummer sodann auf dem Display. Stimmt die Nummer

mit einem der Einträge in Ihrem privaten Telefonbuch überein, erscheint der im privaten Telefonbuch gespeicherte Name des Anrufers mit der Nummer auf dem Display. Das Telefon klingelt mit der Melodie, die diesem Telefonbucheintrag zugewiesen wurde.

Hat der Anrufer die Kennung blockiert, wird "VORENTHALTEN" angezeigt.

Bei internationalen Aufrufen oder Aufrufen von einer unbekanntenen Nummer, wird "VON AUSSERHALB" angezeigt.

Im Standby-Modus werden drei unbeantwortete Anrufe mit "3 ANRUFE" angezeigt







### 6.1 Anrufliste einsehen

Alle unbeantworteten Anrufe werden in Anrufprotokollen gespeichert, wobei der neueste Aufruf an der Spitze der Liste erscheint. Ist die Anrufliste voll, wird der älteste Anruf durch einen neuen ersetzt. Der unbeantwortete Anruf, der nicht gelesen wurde, wird mit einem ★-Symbol markiert.

#### Unter Verwendung der Basis:

1. Drücken Sie auf  **CALLS** um auf die Anruferliste zuzugreifen.

#### ODER

1. Drücken Sie auf **MENU/OK** und / um **ANRUFLISTE** auszuwählen.
2. Drücken Sie auf **MENU/OK** und / um **VERSPASST** oder **EMPFANGEN** auszuwählen.
3. Drücken Sie auf **MENU/OK**, um den letzten Eintrag in der gewählten Anruferliste einzusehen.
4. Drücken Sie auf /, um durch die Anruferliste zu scrollen.

## 6.2 Eine Rufnummer aus der Anrufliste im Telefonbuch speichern

### Unter Verwendung der Basis:

1. Befolgen Sie die Schritte in Abschnitt 6.1, um auf die Anruferliste zuzugreifen.
2. Drücken Sie auf **MENU/OK** und wählen Sie **SPEICHERN?**
3. Drücken Sie auf **MENU/OK** und geben Sie den Namen ein.
4. Drücken Sie auf **MENU/OK**, nun wird die gewählte Anruferlistennummer angezeigt.
5. Ändern Sie die Nummer falls nötig. Benutzen Sie zum Löschen einer Nummer die Taste **INT/MUTE/CLEAR** (☒).
6. Drücken Sie auf **MENU/OK** und ▲/▼ um eine Melodie auszuwählen.
7. Drücken Sie zur Bestätigung auf **MENU/OK**.

## 6.3 Eintrag in der Anrufliste löschen

### Unter Verwendung der Basis:

1. Befolgen Sie die Schritte in Abschnitt 6.1, um auf die Anruferliste zuzugreifen.
2. Drücken Sie auf **MENU/OK** und dann ▲/▼ um **LÖSCHEN?** auszuwählen.
3. Drücken Sie zur Bestätigung auf **MENU/OK**.
4. Drücken Sie zur erneuten Bestätigung auf **MENU/OK**.

## 6.4 Gesamte Anrufliste löschen

### Unter Verwendung der Basis:

1. Befolgen Sie die Schritte in Abschnitt 6.1, um auf die Anruferliste zuzugreifen.
2. Drücken Sie auf **MENU/OK** und ▲/▼ um **LÖSCHE ALLE?** auszuwählen.
3. Drücken Sie zur Bestätigung auf **MENU/OK**.
4. Drücken Sie zur erneuten Bestätigung auf **MENU/OK**.



## 7 KURZWAHLTASTEN

Sie können Direktspeichernummern (**M1** bis **M4**) im Handapparat speichern. Danach können Sie sie direkt aus dem Bereitschaftsmodus mit dem Anhänger wählen.

### 7.1 Benutzung der Fototasten

#### **Speicherung einer Nummer**

Auf die Basisstation. In Vorwahlmodus: Wählen Sie die Nummer, die Sie speichern wollen. Drücken Sie haltend auf die Fototaste, um die eingegebene Nummer zu speichern. Sie können einen Bestätigungston hören.

# 8 TELEFONEINSTELLUNGEN

Ihr Telefon wird mit einer Auswahl von Einstellungen geliefert, die Sie ändern können, um Ihr Telefon individuell so einzustellen, wie Sie es möchten.

## 8.1 Einstellungen des Handapparats

### 8.1.1 Klingellautstärke einstellen

Sie können die Klingellautstärke stufenweise einstellen. Es stehen Ihnen insgesamt 6 Klingellautstärkestufen einschließlich LAUTSTÄRKE AUS zur Auswahl bereit.

## 8.2 Basiseinstellungen unter Verwendung der Basis

### 8.2.1 Uhreinstellungen

#### Unter Verwendung der Basis:

Das Format des Datums ist JJJJ-MM-TT, und die Uhrzeit ist HH:MM, entweder im 12- oder 24-Stundenformat.

1. Drücken Sie auf **MENU/OK** und **▲/▼** um **DATUM & ZEIT** auszuwählen.
2. Drücken Sie auf **MENU/OK** um das **ZEITFORMAT** anzuzeigen. Wählen Sie diese Option, wenn Sie zwischen dem 12- und 24-Stundenformat wechseln möchten. Ansonsten drücken Sie auf **▲/▼** um **UHR EINST.** anzuzeigen.
3. Drücken Sie zur Bestätigung auf **MENU/OK**, dann wird das 4-ziffrige Jahr angezeigt. Die letzten zwei Ziffern des Jahres werden zur Eingabe blinken.
4. Drücken Sie auf **▲/▼** um das Jahr einzustellen.
5. Drücken Sie auf **MENU/OK** und das Monatsfeld wird zur Eingabe blinken.
6. Drücken Sie auf **▲/▼** um den Monat einzustellen.
7. Drücken Sie auf **MENU/OK** und das Datumfeld wird zur Eingabe blinken.
8. Drücken Sie auf **▲/▼** um das Datum einzustellen.
9. Drücken Sie auf **MENU/OK** und das Stundenfeld wird zur Eingabe blinken.
10. Drücken Sie **▲/▼** um die Stunde einzustellen.
11. Drücken Sie auf **MENU/OK** und das Minutenfeld wird zur Eingabe blinken.
12. Drücken Sie auf **▲/▼** um die Minuten einzustellen.
13. Drücken Sie zur Bestätigung auf **MENU/OK** und Sie hören einen Ton und der Bildschirm geht auf das vorige Menü zurück.

### 8.2.2 Klingelton für interne Anrufe einstellen

Sie können spezielle Klingeltöne wählen, um interne Anrufe auf der Basis zu erkennen. Insgesamt stehen Ihnen 10 Melodien zur Auswahl.

1. Drücken Sie auf **MENU/OK** und dann **▲/▼** um **EINSTELL.** auszuwählen.
2. Drücken Sie auf **MENU/OK** und dann **▲/▼** um **RUFTON EINST** auszuwählen.
3. Drücken Sie auf **MENU/OK** und **▲/▼** um **INTERN** auszuwählen.
4. Drücken Sie auf **MENU/OK** und der Bildschirm zeigt nun **MELODIE** an.
5. Drücken Sie auf **MENU/OK** und dann **▲/▼** um den gewünschten Klingelton für interne Anrufe auszuwählen.
6. Drücken Sie zur Bestätigung auf **MENU/OK**.

#### **HINWEIS:**

Der jeweilige Klingelton wird während der Auswahl abgespielt.

### 8.2.3 Klingelton für externe Anrufe einstellen

Sie können spezielle Klingeltöne wählen, um externe Anrufe auf der Basis zu erkennen. Insgesamt stehen Ihnen 10 Melodien zur Auswahl.

7. Drücken Sie auf **MENU/OK** und dann **▲/▼** um **EINSTELL.** auszuwählen.
8. Drücken Sie auf **MENU/OK** und dann **▲/▼** um **RUFTON EINST** auszuwählen.
9. Drücken Sie auf **MENU/OK** und **▲/▼** um **EXTERN** auszuwählen.
10. Drücken Sie auf **MENU/OK** und der Bildschirm zeigt nun **MELODIE** an.
11. Drücken Sie auf **MENU/OK** und dann **▲/▼** um den gewünschten Klingelton für externe Anrufe auszuwählen.
12. Drücken Sie zur Bestätigung auf **MENU/OK**.

### 8.2.4 Klingelton-Lautstärke einstellen

Sie können die Lautstärke des Klingeltons für interne Anrufe (INT RING) und externe Anrufe (EXT RING) separate einstellen, und zwar zwischen 1 (am leisesten) und 5 (am lautesten), sowie TON AUS (VOLUME OFF).

1. Befolgen Sie Schritt 1 bis 3 gemäß Abschnitt 8.2.2 und 8.2.3
2. Drücken Sie auf **MENU/OK** und dann **▲/▼** um **LAUSTÄRKE** auszuwählen.
3. Drücken Sie auf **MENU/OK** und dann **▲/▼** um die gewünschte Lautstärke auszuwählen.
4. Drücken Sie zur Bestätigung **MENU/OK**.

#### **HINWEIS:**

Die jeweilige Klingeltonlautstärke wird während Ihrer Auswahl abgespielt. Wenn TON AUS gewählt wird, wird dieses Symbol angezeigt.

### 8.2.5 Mobilteil im Register löschen

Sie müssen den 4-ziffrigen System-PIN eingeben, um ein Mobilteil im Register der Basisstation zu löschen. (Der Standard-PIN lautet 0000).

1. Drücken Sie auf **MENU/OK** und **▲/▼** um **EINSTELL.** auszuwählen.
2. Drücken Sie auf **MENU/OK** und **▲/▼** um **MT ABMELDEN** auszuwählen
3. Drücken Sie auf **MENU/OK**, bis Sie gefragt werden, den 4-ziffrigen System-PIN einzugeben.
4. Geben Sie den 4-ziffrigen System-PIN ein.
5. Drücken Sie auf **MENU/OK** dann wird eine Liste der registrierten Mobilteils angezeigt.
6. Drücken Sie auf **▲/▼**, um eines der Mobilteils auszuwählen, welches Sie aus dem Register löschen möchten.
7. Drücken Sie zur Bestätigung **MENU/OK**.

### 8.2.6 Zeitanzeige einstellen

Die Standardzeitanzeige eignet sich am besten für Ihr Land und Ihren Netzwerkbetreiber. Es ist sehr unwahrscheinlich, dass Sie diese Einstellung ändern müssen, es sei denn, Sie werden dazu aufgefordert.

1. Drücken Sie auf **MENU/OK** und **▲/▼** um **EINSTELL.** auszuwählen.
2. Drücken Sie auf **MENU/OK** und **▲/▼** **FLASH ZEIT** auszuwählen.
3. Drücken Sie auf **MENU/OK** und **▲/▼** um die gewünschte Zeitanzeige auszuwählen (**KURZ**=100ms, **MITTEL**=300ms, **LANG**=600ms).
4. Drücken Sie zur Bestätigung auf **MENU/OK**.

### 8.2.7 Wählmodus einstellen

Der Standard-Wählmodus ist am besten für Ihr Land und Ihren Netzwerkbetreiber geeignet. Es ist unwahrscheinlich, dass Sie diese Einstellung ändern müssen, es sei denn, Sie werden dazu aufgefordert.

1. Drücken Sie auf **MENU/OK** und **▲/▼** um **EINSTELL.** auszuwählen.
2. Drücken Sie auf **MENU/OK** und **▲/▼** um **WAHLVERF.** auszuwählen.
3. Drücken Sie auf **MENU/OK** und **▲/▼** um den gewünschten Wählmodus auszuwählen (**TONWAHL** oder **IMPULSWAHL**).
4. Drücken Sie zur Bestätigung auf **MENU/OK**.

### 8.2.8 Den Tastenton einstellen

Der Tastenton ist der Bestätigungston, der erklingt, wenn Sie eine Taste drücken. Dieser ist standardmäßig angeschaltet, kann aber ausgeschaltet werden.

1. Drücken Sie auf **MENU/OK** und **▲/▼** um **EINSTELL.** auszuwählen.
2. Drücken Sie auf **MENU/OK** und **▲/▼** um **TASTENTON** auszuwählen.
3. Drücken Sie auf **MENU/OK** und **▲/▼** um **EIN** oder **AUS** zu wählen.
4. Drücken Sie zur Bestätigung auf **MENU/OK**.

## 8.2.9 System-PIN ändern

1. Drücken Sie auf **MENU/OK** und ▲/▼ um **EINSTELL.** auszuwählen.
2. Drücken Sie auf **MENU/OK** und ▲/▼ um **PIN ÄNDERN** auszuwählen.
3. Drücken Sie auf **MENU/OK** bis Sie gefragt werden, die 4-ziffrige System-PIN einzugeben.
4. Geben Sie die alte System-PIN ein.
5. Drücken Sie auf **MENU/OK** und geben Sie die neue System-PIN ein.
6. Drücken Sie auf **MENU/OK** und geben Sie die neue System-PIN noch einmal ein.
7. Drücken Sie zur Bestätigung auf **MENU/OK**.

## 8.2.10 Memory-Tasten einstellen

Es gibt drei Foto-Memorytasten **1**, **2** und **3** und **1** Schnellwähl-Memorytaste **M4** auf der rechten Seite der Telefonbasis, über die Sie häufig genutzte Nummern speichern können.

Sobald eine Nummer über diese Memorytasten gespeichert wurde, können Sie eine dieser Memory-Tasten drücken, um die Nummer direkt anzurufen.

### Unter Verwendung der Basis:

1. Geben Sie die Telefonnummer, die Sie speichern möchten, im ungenutzten Zustand ein.
2. Halten Sie eine der Memorytasten gedrückt, bis Sie einen Bestätigungston hören, dass die Nummer gespeichert wurde.

### Einschieben eines Fotos:

Sie können das gewünschte Foto in eines der drei Fächer der Foto-Memorytasten **1**, **2** und **3** schieben, oder den Kontaktnamen auf die Foto-Schnellwählkarte schreiben.

1. Schneiden Sie das gewünschte Foto auf die unten angegebene Größe zu.
2. Schieben Sie das zugeschnittene Foto in das Foto-Schnellwählfach. Klappen Sie dann den Deckel des Foto-Schnellwählfachs zu.

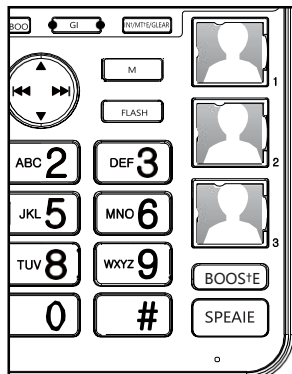
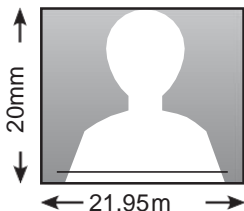





## 8.2.11 Registrieren

Ihr Handapparat und die Basisstation sind vorregistriert. Es können bis zu fünf Handapparate an einer einzelnen Basisstation registriert werden.

Wenn ein Handapparat aus irgendeinem Grund nicht von der Basisstation erfasst wird (  blinkt auch, wenn sich der Handapparat in der Nähe der Basisstation befindet), registrieren Sie Ihren Handapparat wie folgt.

### Über das kabellose Mobilteil:

1. Drücken Sie auf **MENU/OK**  und **▲/▼** um **ANMELDEN** auszuwählen.
2. Wenn Sie mehr als eine Basis haben, drücken Sie auf  und **▲/▼** um die jeweilige Basisnummer **BASE 1**, **BASE 2**, **BASE 3** und **BASE 4** auszuwählen.  
Hinter der derzeit registrierten Basisnummer erscheint **X**.
3. Drücken Sie auf  um "PIN?" anzuzeigen, geben Sie die 4-ziffrige System-PIN für die Basis ein (Die Standard-PIN ist 0000).
4. Drücken Sie auf  und auf dem Bildschirm wird "BITTE WARTEN" angezeigt.
5. Drücken Sie gleichzeitig **MENU/OK** und **▲/▼** auf der Basis und wählen Sie **ANMELDUNG**.
6. Drücken Sie auf **MENU/OK** um "BITTE WARTEN" auf dem Basis-Bildschirm aufblinken zu sehen. Nach einer kurzen Zeit, und soweit die Registrierung erfolgreich war, hören Sie einen kurzen Bestätigungston und der Mobilteil-Bildschirm geht zurück auf Standby, wobei die neue Mobilteilnummer angezeigt wird. Der Basisbildschirm geht auch zurück in den Standby-Modus.
7. Drücken Sie jederzeit **INT/MUTE/CLEAR** um den Vorgang abzubrechen.

## 8.2.12 Ihr Telefon zurücksetzen

Sie können Ihr Telefon auf die Fabrikeinstellungen zurücksetzen. Nach der Zurücksetzung sind alle persönlichen Einstellungen und Anruflisteneinträge gelöscht, aber Ihre Telefonbuchliste bleibt unverändert.

### Unter Verwendung der Basis:

Sie können die Basiseinstellungen auf die Fabrikeinstellungen zurücksetzen. Nach der Zurücksetzung sind alle persönlichen Basiseinstellungen, Anruflisteneinträge, Wiederwahleinträge und Anrufbeantworternachrichten gelöscht.

1. Drücken Sie auf **MENU/OK** und ▲/▼ um **EINSTELL.** auszuwählen. Drücken Sie auf **MENU/OK** und ▲/▼ um **BS RÜCKSETZ** auszuwählen.
2. Drücken Sie auf **MENU/OK** bis Sie gebeten werden, die 4-ziffrige System-PIN einzugeben.
3. Geben Sie die 4-ziffrige System-PIN ein (der Standard-PIN ist 0000).
4. Drücken Sie zur Bestätigung auf **MENU/OK**.

## 9. ANRUFBEANTWORTER

Die Basisstation Ihres Telefons enthält einen Anrufbeantworter, der, wenn eingeschaltet, nicht angenommene Gespräche aufzeichnet. Der Anrufbeantworter kann bis zu 59 Nachrichten mit einer maximalen Aufzeichnungsdauer von etwa 15 Minuten speichern. Neben der Aufzeichnung eingehender Nachrichten können Memos für andere Benutzer des Telefons aufgezeichnet werden.

### 9.1 Anrufbeantworter Ein-/Ausschalten

#### Verwendung des direkten Basisschlüssels:

Sie können die TAM-Funktion an/ ausschalten, indem Sie auf **ANS ON/OFF** drücken.

#### Verwendung des Basismenüs:

Alternativ können Sie die TAM-Funktion an- oder ausschalten, indem Sie das Basismenü verwenden.

1. Drücken Sie auf **MENU/OK** und **▲/▼** um **ANRUFBEANTW.** auszuwählen.
2. Drücken Sie auf **MENU/OK** und **▲/▼** um **AB EIN/AUS AB** auszuwählen.
3. Drücken Sie auf **MENU/OK** und **▲/▼** um **EIN** oder **AUS** zu wählen.

Drücken Sie zur Bestätigung auf **MENU/OK**.



## 9.2 Mitteilungen auf dem AB abspielen

Wenn Sie neue Nachrichten haben, erscheint auf dem Display bspw. 02/05. Dies bedeutet, dass Sie 2 neue Nachrichten von insgesamt 5 Nachrichten haben. Die neuen Nachrichten werden zuerst wiedergegeben, danach als alte Nachrichten gespeichert, bis sie gelöscht werden. Alte Nachrichten werden erneut wiedergegeben, nachdem alle neuen Nachrichten vollständig wiedergegeben wurden.

### Verwendung des direkten Basisschlüssels:

#### Um ungenutzten Zustand:

1. Drücken Sie **PLAY/STOP** um Nachrichten und Memos anzuhören.
2. Drücken Sie auf **PLAY/STOP**, sollten Sie das Playback beenden wollen.
3. Drücken Sie einmal auf **◀**, wenn Sie die derzeitige Nachricht noch einmal von vorne abspielen möchten, oder drücken Sie zweimal, um zur vorigen Nachricht zurückzukehren.
4. Drücken Sie auf **▶**, wenn Sie während dem Abspielen der Nachrichten auf die nächste Nachricht springen möchten.
5. Drücken Sie auf **DELETE**, wenn Sie die Nachricht, die gerade abgespielt wird, löschen möchten.

#### Verwendung des Basismenüs:

1. Drücken Sie auf **MENU/OK** und **▲/▼** um **ANRUFBEANTW.** auszuwählen.
2. Drücken Sie auf **MENU/OK** um **NACH. ABSP. ALLE** anzuzeigen.
3. Drücken Sie auf **MENU/OK** um die Nachrichten über den Lautsprecher abzuspielen.

## 9.3 Alles Mitteilungen auf dem AB löschen

#### Verwendung des Basismenüs:

1. Drücken Sie auf **MENU/OK** und **▲/▼** um **ANRUFBEANTW.** auszuwählen.
2. Drücken Sie auf **MENU/OK** und **▲/▼** um **ALLE LÖSCHEN** auszuwählen.
3. Drücken Sie auf **MENU/OK**.
4. Drücken Sie noch einmal auf **MENU/OK** um zu bestätigen, dass Sie alle alten Nachrichten löschen möchten.

#### Verwendung der direkten Basistaste:

Halten Sie DELETE gedrückt, um alle alten Nachrichten zu löschen.

#### **HINWEIS:**

Sie können keine neuen Nachrichten löschen, daher werden Sie diese abhören müssen, bevor Sie diese löschen können.

## 9.4 Memos auf dem AB aufzeichnen

Sie können Ihre Memo-Nachricht für einen anderen Benutzer aufzeichnen. Wenn Sie ein Memo aufzeichnen, erhöht sich der Nachrichtenzähler um Eins und die Nachricht kann so abgespielt werden, wie Nachrichten vom Anrufbeantworter. Die Aufzeichnung von Memos kann auch funktionieren, wenn der Anrufbeantworter ausgeschaltet ist.

### Verwendung der Basis:

1. Drücken Sie auf **MENU/OK** und ▲/▼ um **ANRUFBEANTW.** auszuwählen.
2. Drücken Sie auf **MENU/OK** und ▲/▼ um **MEMO** auszuwählen.
3. Drücken Sie auf **MENU/OK** um das Memo aufzunehmen, und "RECORDING" wird auf dem Bildschirm angezeigt.
4. Drücken Sie auf **MENU/OK**, um diese zu speichern und beenden Sie die Aufnahme des Memos. Das neue Memo wird dann automatisch abgespielt. Lassen Sie die Nachricht bis zum Ende spielen oder drücken Sie noch einmal auf **MENU/OK** um das Playback abzubrechen. Oder drücken Sie jederzeit **INT/MUTE/CLEAR** um das Memo ohne Speichern zu stoppen.

## 9.5 Einstellungen des Anrufbeantworters

### 9.5.1 Antwortmodus einstellen

Standardmäßig ist der Anrufbeantworter auf ANTW&REC Modus eingestellt, der Anrufern ermöglicht, eine Nachricht zu hinterlassen. Dieser Modus kann nach NUR ANTWORTEN geändert werden. In diesem Modus ist es Anrufern nicht möglich, eine Nachricht zu hinterlassen. In diesem Fall werden Anrufer aufgefordert, zu einem späteren Zeitpunkt anzurufen.

Sie können ANTW & REC oder NUR ANTWORT für den Anrufbeantworter wählen.

#### Verwendung der Basis:

1. Drücken Sie auf **MENU/OK** und ▲/▼ um **ANRUFBEANTW.** auszuwählen.
2. Drücken Sie auf **MENU/OK** und ▲/▼ um **AB EINSTELLUNGEN** auszuwählen.
3. Drücken Sie auf **MENU/OK** um **ANTWORTMODUS** anzuzeigen.
4. Drücken Sie auf **MENU/OK** und ▲/▼ um **MIT AUFZ.** oder **OHNE AUFZ.** auszuwählen.
5. Drücken Sie zur Bestätigung auf **MENU/OK**.

### 9.5.2 AB-Sprache einstellen

Sie können die Sprachaufforderungssprache des Anrufbeantworters aus insgesamt 3 Sprachen auswählen.

#### Verwendung der Basis:

1. Drücken Sie auf **MENU/OK** und ▲/▼ um **ANRUFBEANTW.** auszuwählen.
2. Drücken Sie auf **MENU/OK** und ▲/▼ um **AB EINSTELLUNGEN** auszuwählen.
3. Drücken Sie auf **MENU/OK** und ▲/▼ um **AB SPRACHE** auszuwählen.
4. Drücken Sie auf **MENU/OK** und ▲/▼ um die gewünschte Sprache für den Anrufbeantworter auszuwählen.
5. Drücken Sie zur Bestätigung **MENU/OK**.

### 9.5.3 Aufnahme Ihrer ausgehenden Nachricht (AGN)

Sie können Ihre eigene AGN für MIT AUFZ. Modus oder für OHNE AUFZ.-Modus aufzeichnen. Wenn Sie Ihre eigenen AGN aufzeichnen, wird sie eingesetzt, wenn der Anrufbeantworter einen Anruf beantwortet. Wird Ihre individuell AGN gelöscht, wird die voreingestellte AGN automatisch wiederhergestellt.

#### Verwendung der Basis:

1. Drücken Sie auf **MENU/OK** und **▲/▼** um **ANRUFBEANTW.** auszuwählen.
2. Drücken Sie auf **MENU/OK** und **▲/▼** um **AB EINSTELLUNGEN** auszuwählen.
3. Drücken Sie auf **MENU/OK** und **▲/▼** um **ANSAGEN** auszuwählen.
4. Drücken Sie auf **MENU/OK** und **▲/▼** um **OHNE AUFZ.** oder **MIT AUFZ.** auszuwählen.
5. Drücken Sie auf **MENU/OK** und **▲/▼** um **AUFNAHME** auszuwählen.
6. Drücken Sie auf **MENU/OK** um Ihre persönliche OGM aufzunehmen und "RECORDING" wird auf dem Bildschirm angezeigt.
7. Drücken Sie auf **MENU/OK**, um den Vorgang zu beenden und Ihre persönliche OGM zu speichern. Ihre neue gespeicherte OGM wird automatisch abgespielt. Alternative können Sie **INT/MUTE/CLEAR** drücken, um zum vorigen Bildschirm zurückzukehren, ohne dass die persönliche OGM gespeichert wird.

### 9.5.4 Ausgehende Nachricht (AGN) wiedergeben

#### Unter Verwendung der direkten Basistaste:

Drücken Sie kurz **◀** um den derzeitigen OGM zu hören (ANS & REC oder ANSWER ONLY).

#### Unter Verwendung des Basismenüs:

1. Drücken Sie auf **MENU/OK** und **▲/▼** um **ANRUFBEANTW.** auszuwählen.
2. Drücken Sie auf **MENU/OK** und **▲/▼** um **AB EINSTELLUNGEN** auszuwählen.
3. Drücken Sie auf **MENU/OK** und **▲/▼** um **ANSAGEN** auszuwählen.
4. Drücken Sie auf **MENU/OK** und **▲/▼** um **MIT AUFZ.** oder **OHNE AUFZ** auszuwählen.
5. Drücken Sie auf **MENU/OK** und **▲/▼** um **ANHÖREN** auszuwählen.
6. Drücken Sie auf **MENU/OK** um Ihren persönlichen OGM (wenn Sie bereits einen persönlichen OGM aufgenommen haben) zu hören, und "PLAYING OGM" wird dann auf dem Bildschirm angezeigt.
7. Drücken Sie auf **MENU/OK** um das Abspielen des OGM zu stoppen und zum vorigen Menü zurückzukehren.

#### HINWEIS:

Wenn vorher noch kein persönlicher OGM aufgenommen wurde, wird der Standard-OGM abgespielt.

## 9.5.5 Persönliche AGN löschen (AGN auf VOREINGABE stellen)

### Unter Verwendung der Basis:

1. Drücken Sie auf **MENU/OK** und ▲/▼ um **ANRUFBEANTW.** auszuwählen.
2. Drücken Sie auf **MENU/OK** und ▲/▼ um **AB EINSTELLUNGEN** auszuwählen.
3. Drücken Sie auf **MENU/OK** und ▲/▼ um **ANSAGEN** auszuwählen.
4. Drücken Sie auf **MENU/OK** und ▲/▼ um **MIT AUFZ.** oder **OHNE AUFZ** auszuwählen.
5. Drücken Sie auf **MENU/OK** und ▲/▼ um **RÜCKSETZEN** auszuwählen.
6. Drücken Sie auf **MENU/OK** und geben Sie die 4-ziffrige System-PIN ein (die Standard-PIN lautet 0000).
7. Drücken Sie zur Bestätigung **MENU/OK**.

## 9.5.6 Antwortverzögerung einstellen

Sie können die Anzahl der Klingeltöne einstellen, die ertönen, bevor der Anrufbeantworter reagiert und Ihre AGN abspielt. Sie können den Anrufbeantworter so einstellen, dass er nach zwei bis acht Klingeltöne anspringt, oder auf ZEITSPARER.

Die ZEITSPARER-Funktion beantwortet Anrufe nach 6 Klingeltönen, bis die erste neue Nachricht aufgezeichnet wurde. Danach schaltet der Anrufbeantworter um und beantwortet nach etwa 2 Klingeltönen. Dies ist nützlich bei der Verwendung des Fernzugriffs; Wenn Sie Ihren Anrufbeantworter anrufen und feststellen, dass er nach vier Klingeltönen nicht antwortet, wissen Sie, dass keine Nachrichten aufgezeichnet sind und Sie können auflegen, ohne dass Sie die Kosten für einen Anruf zahlen müssen.

### Unter Verwendung der Basis:

1. Drücken Sie auf **MENU/OK** und ▲/▼ um **ANRUFBEANTW.** auszuwählen.
2. Drücken Sie auf **MENU/OK** und ▲/▼ um **AB EINSTELLUNGEN** auszuwählen.
3. Drücken Sie auf **MENU/OK** und ▲/▼ um **ANTW. VERZ.** auszuwählen.
4. Scrollen Sie mit **MENU/OK** und ▲/▼ um die gewünschte Antwortverzögerung einzustellen.
5. Drücken Sie zur Bestätigung auf **MENU/OK**.

## 9.5.7 Aufzeichnungsdauer eingehender Nachrichten einstellen

Sie können die maximale Aufzeichnungsdauer für eingehende Nachrichten einstellen.

### Unter Verwendung der Basis:

1. Drücken Sie auf **MENU/OK** und ▲/▼ um **ANRUFBEANTW.** auszuwählen.
2. Drücken Sie auf **MENU/OK** und ▲/▼ um **AB EINSTELLUNGEN** auszuwählen.
3. Drücken Sie auf **MENU/OK** und ▲/▼ um **AUFNAHMEZEIT** auszuwählen.
4. Drücken Sie auf **MENU/OK** und ▲/▼ um die gewünschte Aufzeichnungsdauer auszuwählen.
5. Drücken Sie zur Bestätigung auf **MENU/OK**.

### 9.5.8 Basis-Filter aktivieren oder deaktivieren

Sie können wählen, ob Sie den Filter an der Basis aktivieren oder deaktivieren möchten. Wenn der Anrufbeantworter auf EIN eingestellt ist und eine eingehende Nachricht gesprochen wird, beginnt die Basis nach der gemäß Antwortverzögerung eingestellten Anzahl an Klingeltönen automatisch zu filtern.

#### Unter Verwendung der Basis:

6. Drücken Sie auf **MENU/OK** und **▲/▼** um **ANRUFBEANTW.** auszuwählen.
7. Drücken Sie auf **MENU/OK** und **▲/▼** um **AB EINSTELLUNGEN** auszuwählen.
1. Drücken Sie auf **MENU/OK** und **▲/▼** um **MITHÖREN** auszuwählen.
2. Drücken Sie auf **MENU/OK** und **▲/▼** um **ON** oder **OFF** zu wählen.
3. Drücken Sie zur Bestätigung auf **MENU/OK**.

### 9.5.9 Komprimierungsverhältnis ändern

Es werden drei unterschiedliche Komprimierung Verhältnisse (HOCH, MITTEL und NIEDRIG) zur Auswahl zur Verfügung gestellt, so dass Sie aus unterschiedlichen Qualitätsstufen für die Aufzeichnung eingehender Nachrichten wählen können. Je geringer das Komprimierungsverhältnis, umso höher ist die erreichte Qualitätsstufe der Aufzeichnung, und umso kürzer ist jedoch die verfügbare Aufzeichnungsdauer.

#### Unter Verwendung der Basis:

1. Drücken Sie auf **MENU/OK** und **▲/▼** um **ANRUFBEANTW.** auszuwählen.
2. Drücken Sie auf **MENU/OK** und **▲/▼** um **AB EINSTELLUNGEN** auszuwählen.
1. Drücken Sie auf **MENU/OK** und **▲/▼** um **KOMPRESSION** auszuwählen (zur Verfügung stehende Optionen: **HOCH**, **MITTEL**, oder **NIEDRIG**).
3. Drücken Sie auf **MENU/OK** und **▲/▼** um die gewünschte Komprimierungsquote auszuwählen.
4. Drücken Sie zur Bestätigung auf **MENU/OK**.

### 9.5.10 Fernzugriff aktivieren

Ihr Telefon ermöglicht Ihnen, Nachrichten abzuhören, oder Ihren Anrufbeantworter anderweitig zu steuern. Dazu rufen Sie den Anrufbeantworter während Ihrer Abwesenheit an und geben von einem Telefon im Tonwahlverfahren eine 4-ziffrige Fernzugriffs-PIN ein. Die Verwendung der 4-ziffrigen Fernzugriffs-PIN soll unbefugten Zugriff anderer Personen auf Ihren Anrufbeantworter verhindern

#### 9.5.10.1 Die 4-ziffrige Fernzugriff-PIN ändern

**Unter Verwendung der Basis:**

1. Drücken Sie auf **MENU/OK** und **▲/▼** um **ANRUFBEANTW.** auszuwählen.
2. Drücken Sie auf **MENU/OK** und **▲/▼** um **AB EINSTELLUNGEN** auszuwählen.
3. Drücken Sie auf **MENU/OK** und **▲/▼** um **PIN ÄNDERN** auszuwählen.
4. Drücken Sie auf **MENU/OK** und geben Sie den alten PIN ein (Standard-Fernzugriff-PIN ist 0000).
5. Drücken Sie auf **MENU/OK** und geben Sie Ihren neuen 4-ziffrigen PIN ein.
6. Drücken Sie auf **MENU/OK** und geben Sie Ihren neuen 4-ziffrigen PIN erneut ein.
7. Drücken Sie zur Bestätigung auf **MENU/OK**.

#### 9.5.10.2 Fernzugriff aktivieren oder deaktivieren

**Unter Verwendung der Basis:**

1. Drücken Sie auf **MENU/OK** und **▲/▼** um **ANRUFBEANTW.** auszuwählen.
2. Drücken Sie auf **MENU/OK** und **▲/▼** um **AB EINSTELLUNGEN** auszuwählen.
3. Drücken Sie auf **MENU/OK** und **▲/▼** um **FERNABFRAGE** auszuwählen.
4. Drücken Sie auf **MENU/OK** und **▲/▼** um **ON** oder **OFF** auszuwählen, und um den Fernzugriff an- oder auszustellen.
5. Drücken Sie zur Bestätigung auf **MENU/OK**.

#### 9.5.10.3 TAM auf die Standardeinstellungen zurücksetzen

**Unter Verwendung der Basis:**

1. Drücken Sie auf **MENU/OK** und **▲/▼** um **ANRUFBEANTW.** auszuwählen.
2. Drücken Sie auf **MENU/OK** und **▲/▼** um **AB EINSTELLUNGEN** auszuwählen.
3. Drücken Sie auf **MENU/OK** und **▲/▼** um **AB RÜCKS.** auszuwählen.
4. Drücken Sie auf **MENU/OK** und geben Sie dann den richtigen System-PIN ein (der Standard-PIN lautet 0000).

Drücken Sie auf **MENU/OK** um die TAM-Einstellungen zurückzusetzen

### 9.5.10.4 Ferngesteuerte Handlungen

Wenn Sie nicht zuhause sind, können Sie Ihren Anrufbeantworter über ein anderes Telefon mit Mehrfrequenzwahl anrufen, um ihn ein- oder auszuschalten, und um Nachrichten abzuhören

1. Wählen Sie von einem Telefon mit Mehrfrequenzwahl.
2. Wenn der Anrufbeantworter anspringt und die Begrüßung abspielt, drücken Sie auf **X**.
3. Die 4-ziffrige Fernzugriff-PIN eingeben (voreingestellte PIN ist 0000).
4. Folgende Tasten drücken, um die gewünschte Funktion auszuführen

Taste	Funktionen	
	Während keine Nachricht abgespielt wird	Während eine Nachricht abgespielt wird
2		Aktuell abgespielte Nachricht löschen
4		Aktuelle Nachricht vom Anfang an erneut abspielen. Zwei Mal drücken, um zur vorhergehenden Nachricht zurück zu springen
5	Nachricht abspielen	
6		Vorwärts springen, um nächste Nachricht
7	Anrufbeantworter einschalten	
8		Abspielen der aktuellen Nachricht abbrechen
9	Anrufbeantworter ausschalten	
*	Die 4-ziffrige Fernzugriff-PIN	

#### **HINWEIS:**

- Ist der Speicher des Anrufbeantworters voll und der Antwortmodus ANTW & AUFZEICHNUNG eingestellt ist, wechselt der Antwortmodus automatisch nach NUR ANTWORTEN. Sobald einige Nachrichten gelöscht wurden, wechselt er automatisch in den Modus ANTW & AUFZEICHNUNG.



# 10.FEHLERSUCHE

Wenn Sie mit Ihrem Telefon auf Probleme stoßen, versuchen Sie die nachstehend angeführten Empfehlungen.

Problem	Lösungen
<b>Mein Telefon funktioniert überhaupt nicht</b>	<ul style="list-style-type: none"><li>• Vergewissern Sie sich, dass das Akkupack installiert und richtig geladen ist.</li><li>• Für optimale tägliche Leistung sollten Sie den Handapparat nach der Benutzung in die Telefonbasis zurückstellen.</li><li>• Vergewissern Sie sich, dass das Netzteil sicher an eine Steckdose angeschlossen ist, die nicht durch einen Schalter gesteuert wird.</li></ul> <p>Vergewissern Sie sich</p> <ul style="list-style-type: none"><li>• Ziehen Sie den Stecker des Stromkabels zur Telefonbasis ab. Warten Sie etwa 15 Sekunden und stecken Sie ihn wieder ein. Geben Sie Handapparat und Basisstation bis zu einer Minute, um zu synchronisieren.</li><li>• Entnahme und Wiedereinsetzen des Akkupacks. Wenn dies nicht hilft, müssen Sie möglicherweise ein neues Akkupack erwerben.</li><li>• Trennen Sie die Telefonbasis vom Telefonwandanschluss und schließen Sie ein funktionierendes Telefongerät an. Wenn auch das andere Telefon nicht funktioniert, so liegt das Problem vermutlich an der Verdrahtung oder am Telefondienst. Rufen Sie Ihren Telefondienstleistungsanbieter an.</li></ul>
<b>Schwacher Akkustand wird auf dem Display angezeigt.</b>	<ul style="list-style-type: none"><li>• Platzieren Sie den Handapparat zum Aufladen in die Telefonbasis</li><li>• Entfernen Sie den Akkupack und legen Sie ihn erneut ein. So lange benutzen, bis es völlig entleert ist, dann den Handapparat in der Telefonbasis wiederaufladen.</li><li>• Lösen die vorgenannten Maßnahmen das Problem nicht, muss das Akkupack ausgetauscht werden.</li></ul>
<b>Das Akkupack lädt nicht im Handapparat, oder die Akkus des Handapparats können nicht geladen werden.</b>	<ul style="list-style-type: none"><li>• Vergewissern Sie sich, dass der Handapparat richtig in der Telefonbasis abgelegt ist.</li><li>• Entfernen Sie den Akkupack und legen Sie ihn erneut ein. Laden Sie ihn nun bis zu 16 Stunden auf.</li><li>• Kaufen Sie einen neuen Akkupack.</li></ul>

**Während eines Telefongesprächs treten Interferenzen auf. Meine Gespräche blenden aus, wenn ich den Handapparat benutze.**

- Der Handapparat ist möglicherweise außerhalb der Reichweite. Bringen Sie ihn näher an die Telefonbasis.
- Wenn Sie einen Hochgeschwindigkeits-Internetdienst (Digital Subscriber Line - DSL) über Ihre Telefonleitung abonniert haben, müssen Sie zwischen der Telefonbasis und dem Telefonwandanschluss einen DSL-Filter anbringen. Der Filter verhindert Störungen und Problemen mit der Anruferkennung, die durch DSL-Interferenzen verursacht werden können. Kontaktieren Sie Ihren DSL Dienstleistungsanbieter für weitere Informationen zu DSL-Filtern.
- Geräte oder andere kabellose Telefonapparate, die an denselben Schaltkreisen angeschlossen sind, wie die Telefonbasis, können Interferenzen verursachen
- Versuchen Sie, das Gerät oder die Telefonbasis an einen anderen Telefonwandanschluss anzuschließen.
- Andere elektronischen Produkte können bei Ihrem kabellosen Telefon Interferenzen verursachen. Platzieren Sie Ihr Telefon möglichst weit entfernt von den folgenden elektronischen Geräten: Funk-Router, Radiogeräte, Radiotürme, Funktürme, Zellulartelefongeräte, digitale Telefongeräte, Intercom-Anlagen, Zimmermonitore, Fernsehgeräte, Videogeräte, Personal Computer, Küchengeräte und andere kabellose Telefongeräte.
- Wenn Ihr Telefon an ein Modem oder einen Überspannungsschutz angeschlossen ist, schließen Sie das Telefongerät (oder das Modem/ den Überspannungsschutz) an einem anderen Ort an. Wenn das Problem dadurch nicht gelöst wird, platzieren Sie Ihr Telefongerät und Modem weiter auseinander oder verwenden Sie einen unterschiedlichen Überspannungsschutz.
- Der Standort Ihrer Telefonbasis kann die Leistung Ihres kabellosen Telefons beeinträchtigen. Für besseren Empfang sollte die Telefonbasis an einem zentralen Ort innerhalb Ihres Wohnraum oder Büro platziert werden, fern von Wänden oder anderen Hindernissen. In vielen Umgebungen kann die Gesamtleistung verbessert werden, indem die Telefonbasis höher platziert wird.
- Trennen Sie die Telefonbasis vom Telefonwandanschluss und schließen Sie ein verkabeltes Telefongerät an. Wenn Gespräche noch immer nicht ungestört sind, liegt das Problem vermutlich an der Verdrahtung oder am Telefondienst.
- Kontaktieren Sie Ihren Telefondienstleistungsanbieter (ggf. gebührenpflichtig).

**Übliche  
Instandsetzung  
für  
elektronische  
Geräte.**

Reagiert das Telefon nicht normal, geben Sie den Handapparat in die Telefonbasis. Reagiert es nicht, versuchen Sie folgendes (in der angeführten Reihenfolge):

Unterbrechen Sie die Stromzufuhr zur Telefonbasis.

- Trennen Sie den Akku im Handapparat.
- Warten Sie einige Minuten, bevor Sie die Telefonbasis wieder an den Strom anschließen.
- Legen Sie das Akkupack wieder ein und platzieren Sie den Handapparat in die Telefonbasis.
- Warten Sie, bis das Handapparat mit der Telefonbasis synchronisiert. Geben Sie diesem Vorgang bis zu einer Minute.

Dieses Telefon ist nicht geerdet! Daher können einige Funktionen bei der Verwendung in Nebenstellenanlagen eingeschränkt sein.

Kontaktieren Sie den technischen Support des Netzanbieters für weitere Informationen

# 11. TECHNISCHE ANGABEN

Grundlegende Informationen	
Gültiger Bereich	In Innenräumen: 50 m im Freien: 300 m
Betriebsdauer des Handapparats	Standby-Dauer: etwa 100 Stunden Sprechzeit: etwa 10
HF Signalbezeichnung	
Frequenz	1,88 GHz bis 1,9 GHz
Anzahl der Kanäle	10
Strahlungsleistung	< 250mW
Netzteil	
Basis	Eingang 100-240 V 50/60 Hz; Ausgang 6 V; 450 mA Netzgerät
Ladegerät	Eingang 100-240 V 50/60 Hz; Ausgang 6 V; 450 mA Netzgerät
Handapparat	2,4 V; 500 mAh, wieder aufladbares Akkupack

\* Die Werte können je nach Umgebung variieren.

\*\* Je nach erster Akkuaufladung.

# 12. ANLEITUNGEN ZU PFLEGE UND WARTUNG

## **Pflegen Sie Ihr Telefon**

- Ihr kabelloses Telefon enthält hochentwickelte elektronische Teile. Behandeln Sie es mit Sorgfalt.
- Gerät nicht grob behandeln.
- Legen Sie den Handapparat sanft ab.
- Bewahren Sie die ursprünglichen Verpackungsmaterialien auf, um Ihr Telefon geschützt zu verpacken, falls Sie es irgendwann versenden müssen.

## **Berührung mit Wasser vermeiden**

- Ihr Telefon könnte beschädigt werden, wenn es nass wird. Verwenden Sie den Handapparat nicht im Regen oder mit nassen Händen. Platzieren Sie die Telefonbasis nicht in die Nähe eines Waschbeckens, einer Badewanne oder Dusche.

## **Gewitter**

- Gewitter können manchmal Spannungsspitzen verursachen, die elektronische Geräte beschädigen können. Üben Sie zu Ihrer Sicherheit Vorsicht bei der Verwendung elektrischer Geräte während eines Gewitters.

## **Reinigung Ihres Telefons**

- Ihr Telefongerät verfügt über ein robustes Kunststoffgehäuse, das seinen Glanz über viele Jahre hinweg bewahren sollte. Nur mit einem weichen, leicht mit Wasser oder einem milden Reinigungsmittel befeuchtetem Tuch reinigen.
- Verwenden Sie kein überschüssiges Wasser oder Lösungsmittel jeglicher Art zur Reinigung.

## **HINWEIS**

Denken Sie daran, dass Elektrogeräte schwere Verletzung verursachen können, wenn Sie nass sind oder in Wasser stehen. Sollte die Telefonbasis in Wasser fallen,

## **HOLEN SIE SIE NICHT**

## **HERAUS, BEVOR SIE DAS STROMKABEL AUS DER STECKDOSE UND DAS TELEFONKABEL**

**AUS DER WAND ABGEZOGEN HABEN.** Ziehen Sie das Gerät anschließend an den abgezogenen Kabeln aus dem Wasser.

## **VORSICHT**

**EXPLOSIONSGEFAHR, FALLS DAS AKKU  
DURCH EINEN FALSCHEN BATTERIETYP  
ERSETZT WIRD.**

**GEBRAUCHTES AKKUPACK DEN  
ANWEISUNGEN ENTSPRECHEND  
ENTSORGEN.**

## 13. GARANTIE

Geemarc™ bietet Ihnen eine Garantie für den Zeitraum von zwei Jahre ab Kaufdatum. Während dieser Zeit sind alle Reparaturen oder Ersatzleistungen (nach unserem Ermessen) für Sie gratis. Sollten Sie ein Problem feststellen, kontaktieren Sie bitte unsere Hotline oder besuchen Sie unsere Internet-Seite unter [www.geemarc.com/de](http://www.geemarc.com/de). Die Garantie deckt weder Unfälle noch Fahrlässigkeit oder Bruchschäden an irgendwelchen Teilen ab. An dem Produkt dürfen weder Änderungen vorgenommen werden, noch darf es auseinandergebaut werden von jemandem, der kein zugelassener Geemarc Vertreter ist. Die Geemarc-Garantie schränkt Ihre gesetzlichen Rechte in keiner Weise ein. WICHTIG: IHRE QUITTUNG IST TEIL IHRER GARANTIE. SIE MUSS AUFBEWAHRT UND IM FALL VON GEWÄHRLEISTUNGSANSPR ÜCHEN VORGELEGT WERDEN.

**Bitte beachten Sie:  
Die Garantie ist nur in Deutschland gültig.**

## 14. ERKLÄRUNG:



Geemarc Telecom SA erklärt hiermit, dass dieses Produkt die grundlegenden Anforderungen und andere einschlägigen Bestimmungen der RED-Richtlinie 2014/53/EU.

Die Konformitätserklärung kann unter [www.geemarc.com](http://www.geemarc.com) eingesehen werden.



### VORSCHRIFTEN FÜR DIE WIEDERVERWERTUNG

Das WEEE (Waste Electrical and Electronic Equipment) wurde festgesetzt, um Geräte am Ende ihres Produktlebenszyklus auf die beste Art und Weise zu recyceln.

Wenn dieses Produkt unverwendbar geworden ist, werfen Sie es bitte nicht in Ihren normalen Hausmüll.

Bitte nutzen Sie eine der folgenden Entsorgungsmöglichkeiten:

- Entfernen Sie die Akkus und werfen Sie sie in den entsprechenden WEEE Müllcontainer. Werfen Sie auch das Gerät selbst in den dafür vorgesehenen WEEE Container.

- Ersatzweise können Sie das Gerät an den Verkäufer zurückgeben. Wenn Sie ein neues Gerät kaufen, sollte er das alte zurücknehmen.

Indem Sie diese Anweisungen befolgen, gewährleisten Sie die Gesundheit Ihrer Mitmenschen und den Schutz unserer Umwelt.



Produktsupport und Hilfe erhalten Sie auf unserer Webseite unter

[www.geemarc.com/de](http://www.geemarc.com/de)

Telefon **00 49(0) 228 548 89 932**

Per E-Mail: [Kundendienst@geemarc.com](mailto:Kundendienst@geemarc.com)



UG COMBI DECT295\_Ge\_v0.2

**Telecom FRANCE**  
2 rue Galilée-  
Parc de l'étoile  
59791 GRANDE-SYNTHE Cedex  
France  
E-Mail: [kundendienst@geemarc.com](mailto:kundendienst@geemarc.com)  
Telefoon: 00 49(0) 228 548 89 932