

Telefono amplificato con fototessere



CONTENUTO	1
INTRODUZIONE	2
Disimballare il telefono	3
DESCRIZIONE	4
Descrizione generale	4
IMPOSTAZIONI	6
Installazione	6
Impostazioni suoneria	6
Impostazioni flash (Richiama).....	6
Impostazione del volume di ricezione	6
Impostazione del volume del vivavoce	7
UTILIZZO DEL TELEFONO	8
Effettuare una chiamata	8
Ricevere una chiamata	9
Richiamare l'ultimo numero	9
Utilizzo di apparecchi acustici	9
Segnale flash	9
MEMORIA	10
Salvare un numero in Memoria.....	10
Effettuare una chiamata da un numero in Memoria.....	10
RISOLUZIONE DEI PROBLEMI	11
INFORMAZIONI SULLA SICUREZZA	12
DISPOSITIVI	13
GARANZIA	14
DIRETTIVE SUL RICICLAGGIO	15

INTRODUZIONE

Per un manuale d'uso aggiornato, consultare il nostro sito web: **www.geemarc.com**, poiché potrebbero esserci importanti aggiornamenti e modifiche di cui è necessario essere a conoscenza.

Congratulazioni per aver acquistato un telefono Geemarc PHOTOPHONE110. Questo è un telefono amplificato a tasti grandi. La tastiera a tasti grandi è facile da vedere e da usare e aiuta a prevenire eventuali errori di composizione. Sono presenti pulsanti di composizione con foto, anch'essi progettati per facilitare la composizione dei numeri, in quanto è possibile associare questi pulsanti di composizione rapida con le immagini dei propri amici e familiari. Questo telefono è compatibile con gli apparecchi acustici.

È importante leggere le istruzioni riportate di seguito per poter utilizzare il telefono Geemarc al massimo delle sue potenzialità. Conservare questo manuale d'uso in un luogo sicuro per future consultazioni.

Questo manuale spiega come utilizzare il seguente telefono:

PHOTOPHONE 110

Disimballare il telefono

Quando si disimballa il telefono, nella scatola si trovano i seguenti elementi:

- 1 unità PHOTOPHONE 110
- 1 microtelefono PHOTOPHONE 110 con cavo a spirale
- 1 Cavo di linea telefonica
- 1 Manuale d'uso



Per assistenza e supporto sui prodotti visitare il nostro sito web all'indirizzo **www.geemarc.com**

E-mail : **help@geemarc.com**

2 rue Galilée, Parc de l'Etoile, 59760 Grande-Synthe,
Francia

DESCRIZIONE

Descrizione generale

- | | | |
|-------------|----------------|----------------------|
| 1) M3 | 9) LED Rosso | 15) Volume |
| 2) M4 | suoneria | microtelefono |
| 3) M7 | 10) M2 | 16) Linea telefonica |
| 4) SOS | 11) M1 | 17) Flash (100-300) |
| 5) Memoria | 12) M6 | 18) Amplifica |
| 6) Flash | 13) M5 | (OFF/ON) |
| 7) Richiama | 14) Tastierino | |
| 8) Vivavoce | numerico | |

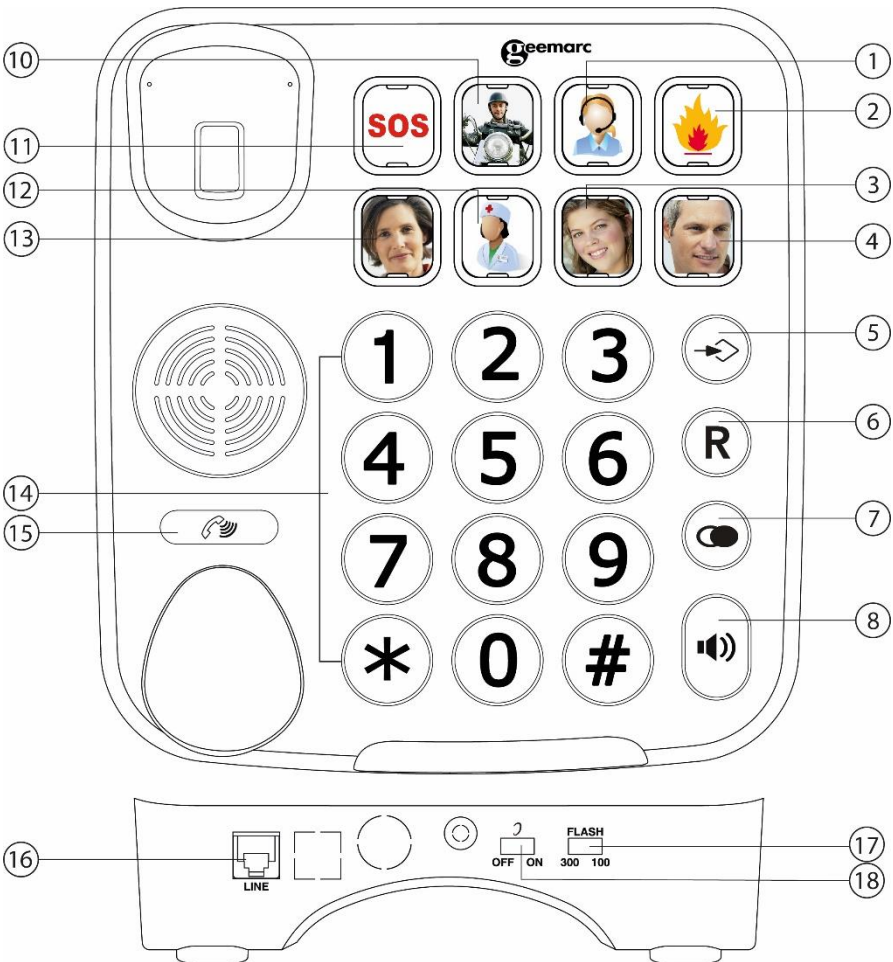

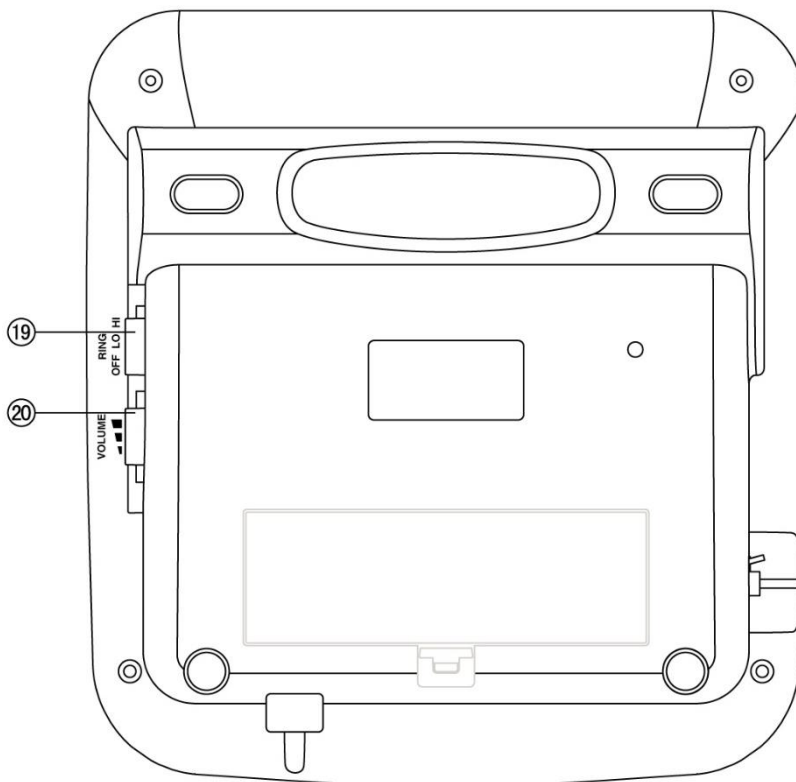

19) Interruttore suoneria (OFF/LO/High) (OFF/Bassa/Alta)

20) Volume (Lo, Middle, Hi) (Basso, Medio, Alto)

Installazione

Collegare il microtelefono a un'estremità del cavo a spirale. Inserire l'altra estremità del cavo a spirale nel jack sul lato sinistro dell'unità PHOTOPHONE110. Posizionare il microtelefono sulla base di appoggio.

Collegare il cavo di linea alla presa situata sul retro del telefono, quindi collegare la spina all'altra estremità del cavo di linea alla presa a muro o all'internet box*.

(*) Classificato TNV-3 secondo lo standard EN62368-1

Impostazioni suoneria

Un interruttore situato sul lato destro dell'unità PHOTOPHONE110 consente di cambiare il volume della suoneria tra HI (volume massimo), LO (volume minimo) o OFF (se si preferisce non essere disturbati).

Impostazioni flash (Richiama)

È possibile regolare la durata del flash utilizzando l'interruttore situato sul retro del telefono. Sono disponibili due livelli, 100ms e 300ms. Il telefono funziona con un tempo di flash per il Regno Unito e l'Europa (R=100ms), Francia (300ms). Quando si sposta il selettore FLASH 100/300, la linea fissa del telefono deve rimanere scollegata per 10 minuti affinché la modifica venga elaborata.

Impostazione del volume di ricezione

È possibile modificare il volume di ricezione durante una conversazione in base alle proprie esigenze uditive.

Per regolare il livello del volume, utilizzare il comando a scorrimento  VOL. situato sul lato destro della base del telefono. La regolazione del volume disponibile è di 6-9 dB.

Il tasto **AMPLIFICA**  sulla base del telefono fornisce un'amplificazione supplementare di 18 dB, quindi la regolazione del volume diventa 12-30B. Quando la funzione di amplificazione è attivata, il LED Amplifica si accende.





Impostazione di un valore predefinito per l'Amplificazione.

Il tasto Amplifica **ON /OFF**  situato sul retro consente di **attivare** o **disattivare** l'amplificazione come impostazione predefinita ogni volta che si utilizza il telefono.

INTERRUTTORE AMPLIFICA ON/OFF posizionato su ON



L'amplificazione supplementare si attiva automaticamente ad ogni utilizzo del telefono.

Premendo il tasto Amplifica  durante una chiamata, l'amplificazione supplementare si disattiva. Tuttavia, è ancora possibile regolare il volume di ricezione del microtelefono con la barra di scorrimento del volume.

Indipendentemente dal numero di volte in cui si preme il tasto di amplificazione  durante una chiamata, la volta successiva che si prende il microtelefono per effettuare una nuova chiamata, queste funzioni saranno nuovamente attivate.

INTERRUTTORE AMPLIFICA ON/OFF posizionato su OFF

L'amplificazione supplementare viene disattivata ogni volta che si utilizza il telefono.

Premendo una volta il tasto Amplifica  durante una chiamata, l'amplificazione supplementare verrà attivata. Se si preme nuovamente il tasto Amplifica , la funzione di amplificazione aggiuntiva viene nuovamente disattivata.

Indipendentemente dal numero di volte in cui si preme il tasto di amplificazione  durante una chiamata, la volta successiva che si prende il microtelefono, queste funzioni saranno nuovamente disattivate.

Impostazione del volume del vivavoce

In modalità vivavoce è possibile regolare il volume dell'altoparlante utilizzando i controlli del volume  VOL. situati sul lato destro del telefono.

Effettuare una chiamata

Solleverare il microtelefono.

Quando si sente il tono di chiamata, comporre il numero sulla tastiera.

Per terminare la chiamata è sufficiente riposizionare il microtelefono nella base.

Effettuare una chiamata - Vivavoce

Premere il tasto  per ottenere il tono di chiamata

Comporre il numero sulla tastiera.

Per terminare la chiamata, basta premere nuovamente 

Per attivare la funzione Vivavoce durante una chiamata, premere il pulsante **VIVAVOCE**  e riporre il microtelefono sulla base.

Per disattivare la funzione vivavoce durante una chiamata, sollevare il microtelefono.

Nota: In modalità vivavoce, solo una persona alla volta può parlare. Il cambio tra altoparlante e microfono è automatico. Questo dipende rispettivamente dal livello del suono della chiamata in arrivo e dal microfono. È quindi essenziale che non vi siano rumori forti, ad esempio musica, nelle immediate vicinanze del telefono, in quanto potrebbero disturbare la funzione vivavoce.

Ricevere una chiamata

Quando si riceve una chiamata in arrivo, il telefono squilla e il LED della chiamata in arrivo si accende.

Solleverare il microtelefono e parlare

Per terminare la chiamata è sufficiente riposizionare il microtelefono nella base.

Ricevere una chiamata - Vivavoce

Premere  per parlare in vivavoce

Per terminare la chiamata, premere 

Richiamare l'ultimo numero

Solleverare il microtelefono o premere  per utilizzare il vivavoce

Premere  per richiamare l'ultimo numero composto.

Utilizzo di apparecchi acustici

Questo telefono è compatibile con gli apparecchi acustici. Per attivare questa funzione, selezionare la modalità T sull'apparecchio acustico.

Segnale flash

Il tasto **FLASH** può essere utilizzato con servizi speciali come l'Avviso di chiamata (se fornito dal fornitore del servizio) o il trasferimento di chiamate esterne a un altro interno di un centralino privato.

Salvare un numero in Memoria

Ci sono 8 tasti di memorie di immagini (8 pulsanti di selezione con foto). È possibile inserire la fotografia del proprio contatto sotto il perspex del tasto. È molto utile se si tende a dimenticare numeri di telefono o nomi.

Lasciare il microtelefono nella sua base. Inserire il numero di telefono che si desidera memorizzare (fino a 16 cifre). Se necessario, è possibile utilizzare il pulsante  per inserire una pausa

Premere nuovamente .

Premere la posizione di memoria desiderata (1 degli 8 pulsanti di selezione con foto). Il numero di telefono verrà salvato in quella posizione di memoria.

L'inserimento di un nuovo numero in una posizione di memoria in cui è memorizzato un numero cancella automaticamente il numero originale.

Nota: Se si memorizzano i numeri dei familiari o degli amici nel tasto con foto, è possibile inserirvi la loro foto.

Effettuare una chiamata da un numero in Memoria

Sollevarre il microtelefono o no se si desidera o meno chiamare in modalità vivavoce.

Premere la posizione di memoria desiderata (1 degli 8 pulsanti di selezione con foto)

Il numero di telefono verrà composto automaticamente

PHOTOPHONE110 non squilla

- Assicurarsi che il cavo telefonico sia collegato correttamente e non sia danneggiato.
- Collegare un altro telefono alla presa telefonica PTT o spostare il telefono su un'altra presa per capire se il guasto proviene dal telefono o dalla presa PTT.
- Potrebbero esserci troppi dispositivi di comunicazione collegati a una singola linea telefonica, ad esempio un altro telefono, un modem o un fax. Contattare il proprio fornitore di rete per ottenere assistenza nel calcolo del limite per la propria linea domestica o aziendale.
- Assicurarsi che l'impostazione della suoneria non sia impostata su OFF.

Nessun tono di chiamata

- Assicurarsi che il cavo telefonico sia collegato correttamente e non sia danneggiato.
- Collegare un altro telefono alla presa telefonica PTT o spostare il telefono su un'altra presa per capire se il guasto proviene dal telefono o dalla presa PTT.
- Potrebbero esserci troppi dispositivi di comunicazione collegati a una singola linea telefonica, ad esempio un altro telefono, un modem o un fax. Contattare il proprio fornitore di rete per ottenere assistenza nel calcolo del limite per la propria linea domestica o aziendale.

Tasto di memoria ad un tocco non funzionante

- Controllare se il numero è stato memorizzato; in caso contrario, memorizzare nuovamente il numero.

Generali

Quando si utilizza l'apparecchio telefonico, è necessario seguire sempre le seguenti precauzioni di sicurezza di base per ridurre il rischio di incendi, scosse elettriche e lesioni alle persone:

1. Leggere, comprendere e seguire tutte le avvertenze e le istruzioni.
2. Prima di procedere alla pulizia, scollegare il prodotto dalla presa di corrente. Non utilizzare detergenti liquidi o spray. Per la pulizia utilizzare un panno morbido e umido.
3. Non collocare il prodotto su superfici instabili. Il prodotto potrebbe cadere, causando gravi danni allo stesso.
4. Non sovraccaricare le prese a muro e le prolunghe per non incorrere in incendi o scosse elettriche.
5. Non inserire mai oggetti estranei di qualsiasi tipo nel prodotto attraverso le fessure presenti nell'apparecchio, in quanto potrebbero causare punti di tensione pericolosi o cortocircuiti che potrebbero provocare incendi o scosse elettriche. Non versare mai liquidi di alcun tipo sul prodotto.
6. Evitare di spostare o scollegare l'unità durante un forte temporale, poiché potrebbe esserci un rischio remoto di scosse elettriche dovute a fulmini e tuoni.
7. Anche se dovesse incontrare dei problemi, un non professionista non è in grado di aprire il telefono. Si prega di inviarlo al centro di assistenza.

DISPOSITIVI

- Tasti numerici grandi pensati per gli anziani
- Compatibile con gli apparecchi acustici (opzionale)
- Funzione amplificatore del microtelefono
- 8 tasti di memoria ad un tocco (compresi 4 tasti con foto)
- Funzione flash e richiama
- Tempo di flash selezionato con l'interruttore
- Regolazione del volume dell'auricolare e del vivavoce con potenziometro
- Interruttore volume suoneria alta, bassa, off
- Composizione e conversazione in vivavoce
- Indicatore LED ad anello luminoso

GARANZIA

Dal momento in cui il prodotto Geemarc Photophone 110 è stato acquistato la garanzia Geemarc è valida per il periodo di due anni. Durante tale periodo, tutte le riparazioni o le sostituzioni (a nostra discrezione) sono gratuite. Se si verifica un guasto, contattare il nostro servizio d'assistenza help line o visitare il nostro sito web **www.geemarc.com**.

La garanzia non copre incidenti, negligenza o la rottura di una parte. Il prodotto non deve essere manomesso o smontato da persona che non sia un rappresentante autorizzato Geemarc.

La garanzia Geemarc non limita in alcun modo i diritti legali.

IMPORTANTE: LA RICEVUTA FA PARTE DELLA GARANZIA E DEVE ESSERE CONSERVATA ED ESIBITA NEL CASO DI UN RECLAMO IN GARANZIA

Invitiamo a prendere nota che: La garanzia è applicabile solo in Italia.

Direttive CE

Geemarc Telecom SA dichiara con la presente che questo prodotto è compatibile con i requisiti essenziali ed altre disposizioni di rilievo della direttiva per la Strumentazione di Terminali Radio e Telecomunicazioni 2014/53/UE.

La dichiarazione di conformità CE può essere consultata sul sito **www.geemarc.com**

Direttive sul Riciclaggio

Il WEEE (Waste Electrical and Electronic Equipment - Smaltimento di Strumentazione Elettrica ed Elettronica) viene applicato ai prodotti, in modo che alla fine della loro durata utile vengano riciclati nel migliore dei modi.

Quando questo prodotto ha terminato il suo servizio, si prega di non gettarlo nel cestino dei rifiuti domestici. Si invita a scegliere una delle seguenti opzioni di smaltimento:

- Rimuovere le batterie e sistemarle nell'idoneo cassonetto WEEE.

Depositare il prodotto nell'apposito cassonetto WEEE.

- Oppure, rendere il prodotto vecchio al dettagliante. Se ne acquistate uno nuovo, dovrebbe accettarlo.

Rispettando così le istruzioni, assicurate la sanità umana e la protezione dell'ambiente.



Para soporte de productos y ayuda, visite nuestro sitio web en
www.geemarc.com

E-mail : **help@geemarc.com**

Parc de l'étoile, 2 rue Galilée, 59760 Grande-Synthe, France.
Este producto está fabricado en China para Geemarc Telecom



QUG PP110_It_A3_V1.4



**Parc de l'Etoile, 2 Rue Galilée,
59760 Grande-Synthe,
France
www.geemarc.com**