

GEEMARC

# CLEAR SOUND™

HEAR THE DIFFERENCE

# CL1200

## TÉLÉPHONE MULTIFONCTIONS





# SOMMAIRE

<b>SOMMAIRE</b>	<b>1</b>
<b>INTRODUCTION</b>	<b>3</b>
Découverte de l'appareil	4
<b>DESCRIPTION</b>	<b>5</b>
Vue d'ensemble	5
<b>INSTALLATION</b>	<b>10</b>
Branchements	10
Fixation murale	11
<b>REGLAGES</b>	<b>13</b>
Réglage de la sonnerie	13
Réglage du rappel enregistreur	13
Réglage du volume et de la tonalité de réception	14
Réglage du volume du haut-parleur	16
Réglage du volume d'émission	16
<b>UTILISATION</b>	<b>17</b>
Passer un appel	17
Recevoir un appel	18
Renumérotation du dernier numéro composé	18
Fonction secret	19
Utilisation avec un appareil auditif	19
Fonction rappel d'enregistreur	19
<b>MÉMOIRE</b>	<b>20</b>
Mémoriser un numéro	20
Appeler un numéro mémorisé	20

# SOMMAIRE

<b>DÉPANNAGE</b>	<b>21</b>
<b>INFORMATIONS DE SÉCURITÉ</b>	<b>22</b>
<b>GARANTIE</b>	<b>23</b>
<b>RECYCLAGE DE L'APPAREIL</b>	<b>25</b>

# INTRODUCTION

Vous venez de faire l'acquisition d'un téléphone Geemarc CL1200. Félicitations pour votre achat ! L'appareil CL1200 est un téléphone amplifié à grandes touches, visibles et faciles à utiliser. Ce téléphone possède également des touches de numérotation rapide : une seule touche suffit pour composer le numéro de vos principaux contacts, de vos amis et de votre famille. Votre téléphone est compatible avec les prothèses auditives.

Pour utiliser au mieux les fonctionnalités de votre téléphone Geemarc, nous vous conseillons de lire attentivement les instructions de cette notice. Conservez ce document pour pouvoir le consulter à nouveau ultérieurement.

Cette notice vous explique comment utiliser le téléphone :

## CL1200



# INTRODUCTION

## Découverte de l'appareil

---

En ouvrant la boîte de l'appareil pour la première fois, vérifiez que vous y trouvez bien tous les éléments suivants :

- 1 téléphone CL1200
- 1 combiné CL1200 avec cordon spiralé
- 1 cordon de ligne
- 1 notice d'utilisation



N'hésitez-pas à consulter notre site Internet pour obtenir des informations et de l'aide sur nos produits : [www.geemarc.com](http://www.geemarc.com)

Vous pouvez nous contacter par téléphone au 0328587599  
ou par fax au 0328587576

# DESCRIPTION

## Vue d'ensemble

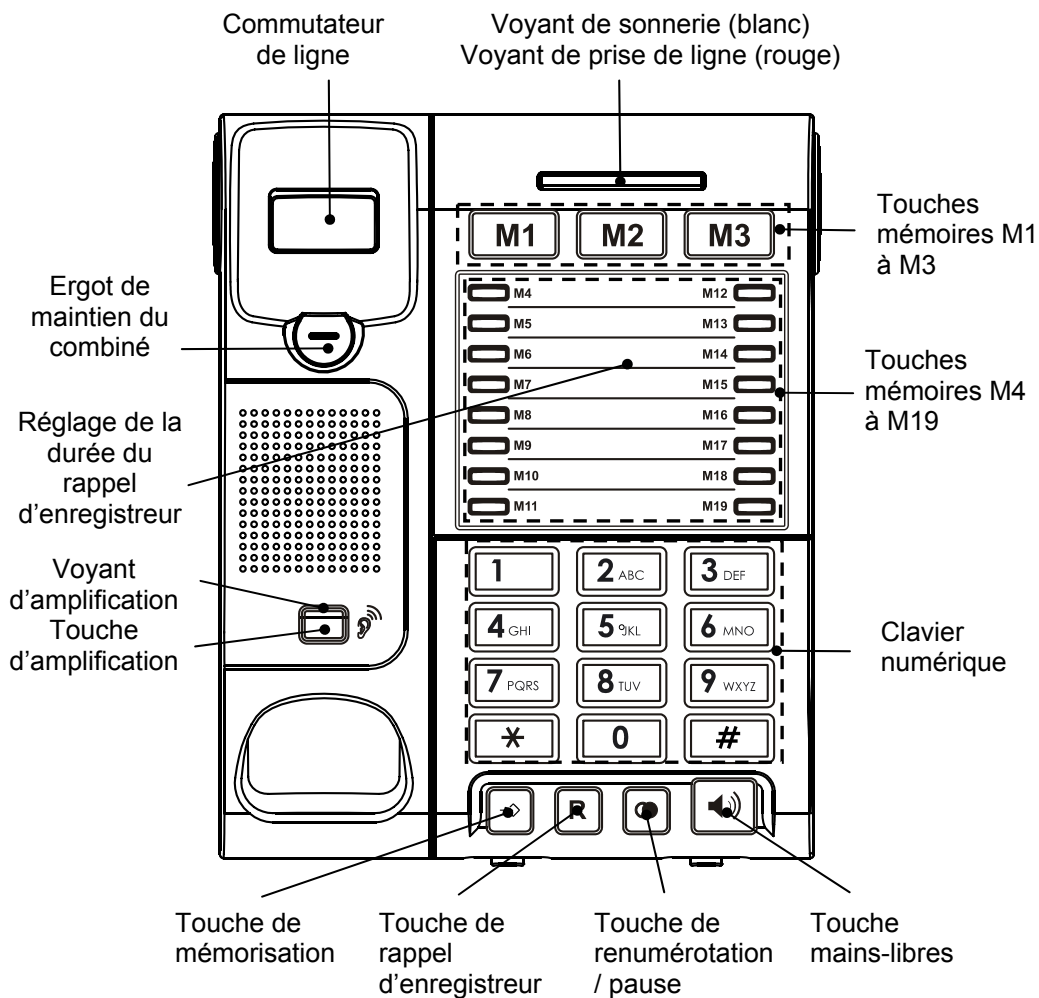

# DESCRIPTION

## Combiné

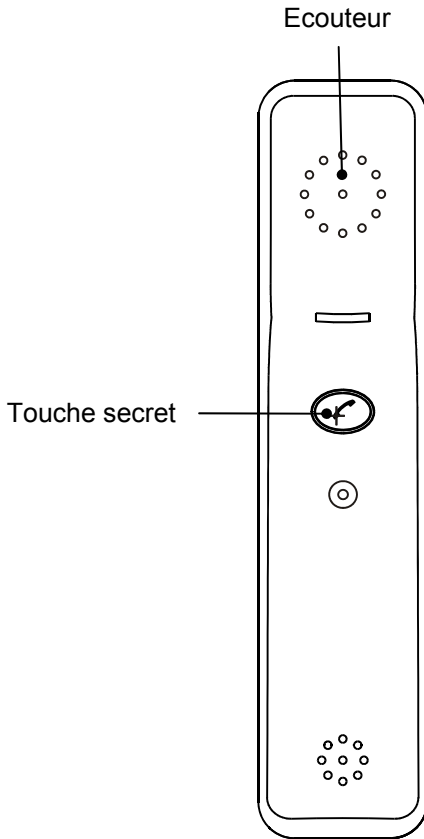



# DESCRIPTION

## Arrière de l'appareil

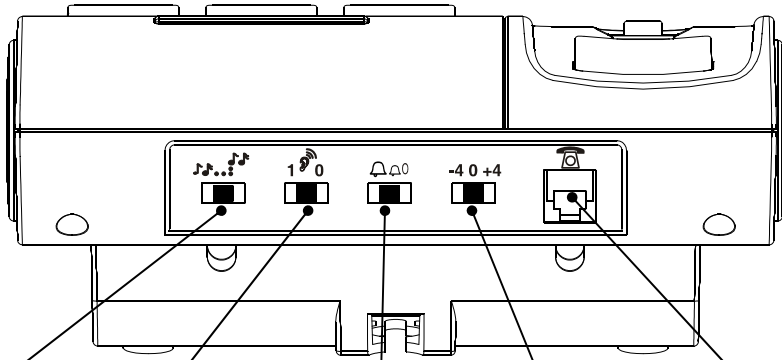

Sélecteur de tonalité de sonnerie

Sélecteur d'amplification par défaut

Sélecteur de volume de sonnerie

Sélecteur de volume d'émission

Prise du cordon de ligne

## Avant de l'appareil

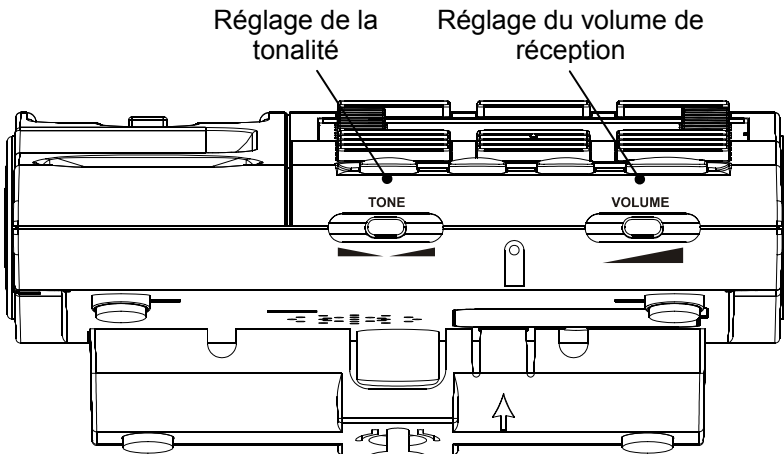

Réglage de la tonalité

Réglage du volume de réception

TONE

VOLUME

# DESCRIPTION

## Côté gauche de l'appareil

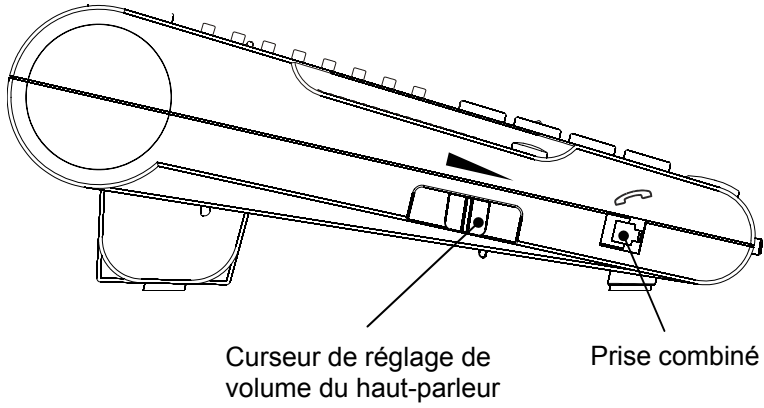

## Côté droit de l'appareil

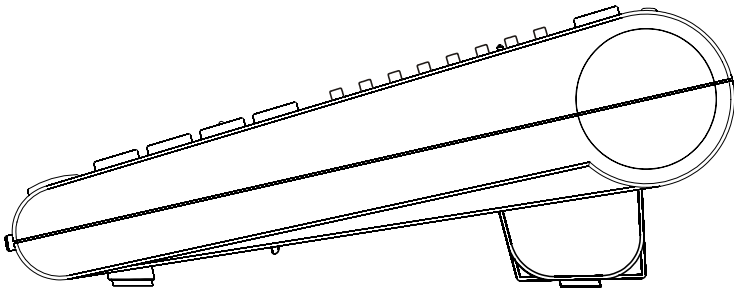

# DESCRIPTION

## Dessous de l'appareil

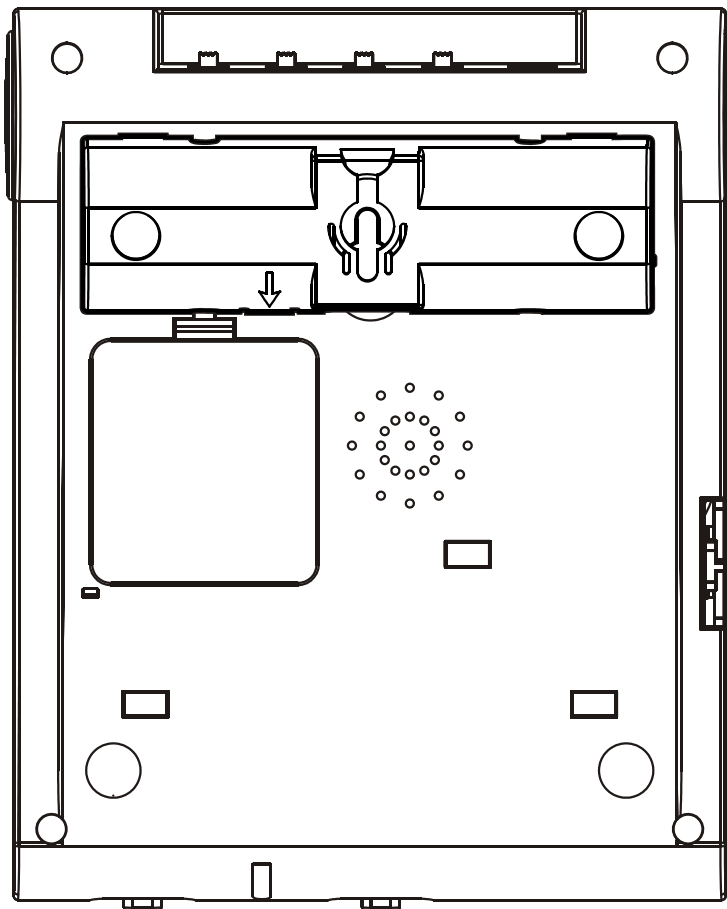

# INSTALLATION

## Branchements

---

Raccordez le combiné à une extrémité du cordon spiralé. Branchez l'autre extrémité du cordon à la prise combiné  située du côté gauche de l'appareil CL1200. Posez le combiné sur la base.

Branchez le cordon de ligne à la prise  située à l'arrière du téléphone. Connectez l'autre extrémité du cordon à une prise téléphonique murale\*.

Décrochez le combiné, et vérifiez que vous entendez bien la tonalité.

(\*) Classée TRT-3 selon la norme EN60950

# INSTALLATION

## Fixation murale

---

Faites pivoter l'ergot de maintien du combiné d'un demi-tour (rotation à 180 degrés). De cette façon, le combiné restera bien en place une fois l'appareil fixé au mur.

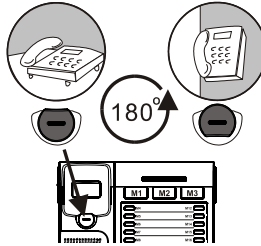

Percez deux trous au mur, espacés de 83 mm sur une ligne verticale. Fixez-y deux vis (non fournies). Laissez dépasser les têtes de vis de 5 mm.

Insérez les deux ergots du support de fixation dans les emplacements prévus en face de l'encoche en trou de serrure, sur le dessous du téléphone. Ne pas oublier de passer le cordon de ligne en dessous du support dans les ergots prévus pour cela.

Appuyez et faites glisser le support vers le haut jusqu'au blocage des onglets.

Percez le mur d'un trou de 40 mm de profondeur environ, insérez-y une cheville, puis fixez-y une vis de longueur 30 mm (vis et cheville non fournies). Laissez dépasser la tête de vis de 5 mm environ.

Engagez la tête de vis dans le trou en forme de serrure du support de fixation.

# INSTALLATION

Branchez une extrémité du cordon de ligne à la prise  située à l'arrière du téléphone, et l'autre extrémité à une prise téléphonique murale.

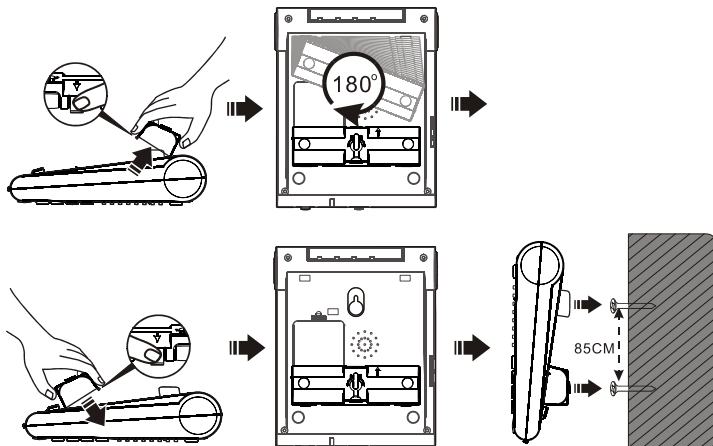

# REGLAGES

## Réglage de la sonnerie

---

Un interrupteur  situé à l'arrière du téléphone CL1200 permet de régler le volume de la sonnerie sur Fort (volume maximum), Faible (volume minimum) ou Coupé (sonnerie désactivée, pour ne pas être dérangé).

Un interrupteur  situé à l'arrière du téléphone CL1200 vous permet de choisir la tonalité de la sonnerie. 3 tonalités vous sont proposées : HAUT, MOYEN et FAIBLE.

## Réglage du Temps de coupure (rappel d'enregistreur)

---

Vous pouvez régler la durée du temps de coupure à l'aide d'un sélecteur situé sous le carton répertoire sur le dessus de l'appareil. Deux positions sont proposées: 100 ms et 270 ms. L'appareil doit être réglé sur R = 270 ms pour la France, et sur R = 100 ms pour les autres pays européens.

# REGLAGES

## Réglage du volume et de la tonalité de réception

---

Vous pouvez modifier le volume et la tonalité de réception en cours de conversation, pour adapter ces paramètres à votre oreille.

Il est possible de régler le volume de l'écouteur du combiné pendant un appel, à l'aide du curseur de réglage du volume  situé à l'avant de la base de l'appareil. Vous pouvez régler le volume de 0 à 15 dB.

Pour ajuster le volume du haut-parleur du téléphone, utilisez le curseur  de réglage du volume situé sur le côté gauche de la base de l'appareil.

Le sélecteur  situé sur la base de l'appareil (sous le combiné) permet d'augmenter l'amplification de 15 dB supplémentaires. La plage de réglage du volume s'étend ainsi de 15 à 30 dB. Le voyant d'amplification s'allume lorsque la fonction d'amplification est activée.



### Choisir un réglage d'amplification par défaut.

Le sélecteur  situé à l'arrière de l'appareil permet d'activer ou de désactiver l'amplification, pour chaque utilisation du téléphone. Sur la position '1', l'amplification est activée à chaque décroché.



# REGLAGES

## **Sélecteur d'amplification en position 1**

Les contrôles d'amplification renforcée et de tonalité seront activés automatiquement pour chaque utilisation du téléphone. Le voyant d'amplification s'allumera lorsque vous utiliserez l'appareil.

Pour désactiver les contrôles d'amplification renforcée et de tonalité pendant une conversation, il vous suffit d'appuyer sur la touche d'amplification. Vous conservez toutefois la possibilité de régler le volume de l'écouteur du combiné à l'aide du curseur de réglage du volume.

Peu importe le nombre de pressions sur la touche d'amplification pendant une conversation : ces fonctions seront réactivées la prochaine fois que vous décrocherez le combiné pour passer un appel.

## **Sélecteur d'amplification en position 0**

Les contrôles d'amplification renforcée et de tonalité seront désactivés automatiquement pour chaque utilisation du téléphone. Le voyant d'amplification sera éteint lorsque vous utiliserez l'appareil.



Pour activer les contrôles d'amplification renforcée et de tonalité pendant une conversation, il vous suffit d'appuyer une fois sur la touche d'amplification. Le voyant s'allumera, indiquant que le réglage a été modifié. Si vous appuyez une nouvelle fois sur la touche d'amplification, les contrôles d'amplification renforcée et de tonalité seront de nouveau désactivés. Le voyant s'éteindra, indiquant que le réglage a été modifié.

Peu importe le nombre de pressions sur la touche d'amplification pendant une conversation : ces fonctions seront désactivées la prochaine fois que vous décrocherez le combiné pour passer un appel.

# REGLAGES

## Réglage de la tonalité de réception

Si vous avez activé l'amplification du volume de réception, vous pourrez également ajuster la tonalité. Le curseur de réglage de tonalité

  situé sur le dessus de l'appareil vous permet ainsi d'augmenter les graves ou les aigus :

Bass +10db max  Treble +10db max

**Remarque :** Vous ne pouvez pas ajuster la tonalité lorsque le volume de réception est en position normale, non amplifiée.

## Réglage du volume du haut-parleur

---

Lorsque le mode mains libres est activé, vous pouvez régler le volume du haut-parleur à l'aide du curseur de réglage du volume situé sur le côté gauche de l'appareil.

## Réglage du volume d'émission

---

Si votre voix n'est pas assez forte et/ou que votre correspondant éprouve des difficultés à vous entendre, vous pouvez augmenter le volume d'émission à l'aide du commutateur - **4 0 + 4** situé à l'arrière de l'appareil.

# UTILISATION

## Passer un appel

---

Décrochez le combiné. Le voyant lumineux rouge s'allume

Lorsque vous entendez la tonalité, composez le numéro de votre correspondant

Pour mettre fin à la communication, il suffit de raccrocher le combiné à l'appareil.

## Passer un appel en mode Mains-libres

Appuyez sur la touche  pour obtenir la tonalité. Le voyant lumineux rouge s'allume

Composez le numéro de votre correspondant.

Pour mettre fin à la communication, il suffit d'appuyer sur la touche  une nouvelle fois

Pour activer le mode mains-libres pendant une conversation, pressez la touche  pendant que vous reposez le combiné sur la base de l'appareil.

Pour désactiver le mode mains-libres pendant une conversation, décrochez le combiné.

**Remarque :** En mode mains-libres, une seule personne à la fois peut parler. Le transfert entre le haut-parleur et le microphone se fait automatiquement. Pour que le mode mains-libres fonctionne bien, le niveau sonore de l'appel entrant doit être suffisant, et votre téléphone ne doit pas être placé à proximité d'une source sonore trop importante (de la musique par exemple).

# UTILISATION

## Recevoir un appel

---

Lorsqu'un correspondant vous appelle, le téléphone sonne et les voyants d'appel lumineux clignotent.

Décrochez le combiné, et parlez. Le voyant lumineux rouge s'allume

Pour mettre fin à la communication, il suffit de raccrocher le combiné

## Recevoir un appel en mode Mains-libres

Appuyez sur la touche  pendant 1 seconde pour passer en mode mains-libres. Le voyant lumineux rouge s'allume

Pour mettre fin à la communication, appuyez de nouveau sur la touche 

## Renumérotation du dernier numéro composé

---

Décrochez le combiné ou appuyez sur la touche  pour activer le mode mains-libres

Pressez la touche  pour composer à nouveau les 32 derniers chiffres composés.

# UTILISATION

## Fonction secret

---

Si vous le souhaitez, vous pouvez parler à une personne qui se trouve à vos côtés, sans que votre correspondant ne vous entende. En mode secret, vous pourrez toujours entendre votre correspondant, mais lui ne vous entendra plus.

Pour activer le mode secret pendant une conversation, appuyez et maintenez enfoncée la touche  - elle se trouve sur la face intérieure du combiné. Votre correspondant ne pourra plus vous entendre.

Relâchez la touche  pour reprendre la conversation avec votre correspondant.

## Utilisation avec un appareil auditif

---

Ce téléphone est compatible avec l'utilisation d'un appareil auditif. Mettez votre appareil en position "T" lorsque vous souhaitez téléphoner.

## Fonction Rappel d'Enregistreur

---

La touche R vous permet d'accéder aux services confort de votre opérateur téléphonique, comme le Signal d'appel ou le transfert de vos appels vers un autre appareil raccordé à un standard privé. Cette touche agit comme un commutateur de transfert électronique.



# MEMOIRE

## Mémoriser un numéro

---

Le téléphone CL1200 possède 19 touches de mémorisation.

Décrochez le combiné

Appuyez sur  Composez le numéro que vous souhaitez mémoriser (jusqu'à 32 chiffres). Si nécessaire, vous pouvez utiliser la touche  pour insérer une pause

Appuyez une nouvelle fois sur .

Appuyez maintenant sur la touche de mémorisation souhaitée (**M1 - M19**)

Si vous affectez un nouveau numéro à une touche mémoire déjà utilisée, il remplacera automatiquement l'ancien numéro.

La base du téléphone comporte une fiche répertoire, où vous pourrez noter le numéro affecté aux différentes touches mémoires.

## Appeler un numéro mémorisé

---

Décrochez le combiné

Appuyez sur la touche de mémorisation souhaitée (**M1-M19**)

Le numéro de téléphone sera composé automatiquement

**Remarque :** Les numéros en mémoire resteront enregistrés même si vous devez débrancher votre téléphone.

# DEPANNAGE

## **Le téléphone CL1200 ne sonne pas**

- Vérifiez que le cordon de ligne est bien connecté, et qu'il n'est pas endommagé
- Branchez un autre téléphone à la prise téléphonique murale, ou branchez votre téléphone à une autre prise téléphonique murale, pour déterminer si le problème vient de votre appareil ou de la prise téléphonique
- Il est possible qu'un trop grand nombre d'appareils de communication soient branchés sur une même ligne téléphonique (autre téléphone, modem, télécopieur par exemple). Contactez votre opérateur réseau pour qu'il vous indique le nombre maximum d'appareils que vous pouvez brancher à votre domicile ou votre bureau
- Vérifiez que la sonnerie n'est pas désactivée (position « 0 »)

## **Pas de tonalité**

- Vérifiez que le cordon de ligne est bien connecté, et qu'il n'est pas endommagé
- Branchez un autre téléphone à la prise téléphonique murale, ou branchez votre téléphone à une autre prise téléphonique murale, afin de déterminer si le problème vient de votre appareil ou de la prise téléphonique
- Vérifiez que les deux extrémités du cordon du combiné sont bien connectées d'une part à la base et d'autre part au combiné.

# INFORMATIONS DE SECURITE

## Généralités

N'ouvrez pas l'appareil. Contactez le service d'assistance pour toute réparation.

## Nettoyage

Utilisez un chiffon doux pour nettoyer l'appareil. N'utilisez pas de lustrant ou de produits nettoyants : vous pourriez endommager le revêtement extérieur ou les composants électriques internes.

## Environnement

Evitez d'exposer directement l'appareil aux rayons du soleil.

Veillez à ce que l'air puisse circuler librement tout autour de l'appareil.

Ne plongez jamais l'appareil ou une partie de l'appareil dans l'eau et ne l'utilisez pas dans un environnement humide, par exemple dans une salle de bains.

N'exposez pas votre appareil au feu ou à tout autre environnement dangereux.

Votre téléphone pourrait être endommagé en cas d'orage : débranchez votre appareil de la prise téléphonique murale. Votre garantie ne couvre pas les dommages provoqués par l'orage.

L'appareil a été conçu pour fonctionner à une température de 5°C à 45°C



# GARANTIE

Geemarc garantit cet appareil pour une durée d'un an pièces et main-d'œuvre à partir de la date d'achat. Pendant cette période, Geemarc réparera (ou remplacera si nécessaire) votre appareil gratuitement. En cas de problème, nous vous invitons à consulter notre site internet sur [www.geemarc.com](http://www.geemarc.com). La garantie ne couvre pas les accidents, les pièces cassées ou les problèmes causés par la négligence de l'utilisateur. Seuls les techniciens agréés Geemarc sont autorisés à intervenir sur votre appareil. La garantie Geemarc ne limite en aucun cas les droits que vous accorde la loi.

**IMPORTANT: VOTRE FACTURE D'ACHAT EST UN ÉLÉMENT ESSENTIEL DE VOTRE GARANTIE. ELLE VOUS SERA DEMANDÉE EN CAS D'INTERVENTION SOUS GARANTIE.**

Attention : Cette garantie s'applique uniquement en France

**DÉCLARATION DE COMPATIBILITÉ** : Ce produit respecte les exigences de compatibilité électromagnétique et de sécurité électrique demandées par la directive européenne RTTE 1999/5/EEC, et en particulier l'article 3 sections 1a, 1b et 3. Le fonctionnement de l'appareil n'est pas garanti si le courant de ligne est inférieur à 18 mA.



*La déclaration de conformité peut-être consultée sur le site : [www.geemarc.com](http://www.geemarc.com)*

# GARANTIE

**Raccordement téléphonique** : les tensions présentes sur le réseau sont classées TRT-3 (Tension de Réseau de Télécommunication) au sens de la norme EN60950.

# RECYCLAGE DE L'APPAREIL

La directive WEEE (recyclage des appareils électriques et électroniques) a été mise en place pour assurer le recyclage des produits parvenus au terme de leur cycle de vie.

Lorsque votre appareil ne fonctionnera plus, vous ne devez pas le jeter avec vos ordures ménagères.

Nous vous remercions de bien vouloir suivre la procédure suivante :

- Enlevez les piles ou batteries de l'appareil et confiez-les à un centre de recyclage adapté. Déposez ensuite l'appareil dans un container de recyclage adapté.
- Vous pouvez également remettre votre appareil usagé à votre revendeur. Si vous achetez un nouvel appareil, le vendeur est tenu de vous reprendre l'ancien.

En appliquant ces recommandations simples, vous contribuez à la protection de l'environnement et à la santé de tous.



Consultez notre site internet pour obtenir des informations et de l'aide sur nos produits: [www.geemarc.com](http://www.geemarc.com)

Vous pouvez nous contacter par téléphone 0328587599

Ou par fax 0328587576



UGCL1200\_Fr\_Ver.1.1

**geemarc** UK

5 Swallow Court  
Swallowfields  
Welwyn Garden City  
Hertfordshire, AL7 1SB  
For product support:  
01707 384438

[www.geemarc.com](http://www.geemarc.com)

**geemarc** FRANCE

Parc de l'Etoile  
2 rue Galilée BP20061  
59791 GRANDE SYNTHÉ CEDEX  
TEL. SERVICE APRES VENTE:  
03 28 58 75 99

[www.geemarc.com](http://www.geemarc.com)

**geemarc** GERMANY

Siemensstrasse 10,  
53121 Bonn  
Germany  
Tel: +49(0)228/ 74 87 09 0  
Fax: +49(0)228/ 74 87 09 20

[www.geemarc.com](http://www.geemarc.com)